

INSPIRON™

NAVODILA ZA NASTAVITEV



INSPIRON™

NAVODILA ZA NASTAVITEV

Zakonsko določen model: W03B series

Zakonsko določena vrsta: W03B001

Opombe, previdnostni ukrepi in opozorila

 **OPOMBA:** OPOMBA označuje pomembne informacije za bolj učinkovito uporabo računalnika.

 **PREVIDNOSTNI UKREP:** PREVIDNOSTNI UKREP označuje možnost poškodbe strojne opreme ali izgubo podatkov in vam svetuje, kako se izogniti težavi.

 **OPOZORILO:** OPOZORILO označuje možnost poškodbe lastnine, telesnih poškodb ali smrti.

Če ste kupili računalnik Dell™ n Series, lahko vse sklice na operacijske sisteme Microsoft® Windows® v tem dokumentu prezrete.

Informacije v tem dokumentu se lahko spremenijo brez predhodnega obvestila.

© 2011 Dell Inc. Vse pravice pridržane.

Vsako razmnoževanje tega gradiva brez pisnega dovoljenja družbe Dell Inc. je strogo prepovedano.

Blagovne znamke, uporabljene v tem besedilu: *Dell*, logotip *DELL*, *YOURS IS HERE*, *Inspiron*, *Solution Station* in *DellConnect* so blagovne znamke družbe Dell Inc.; *AMD*, *AMD Athlon* in *ATI Mobility Radeon* so blagovne znamke ali registrirane blagovne znamke družbe Advanced Micro Devices, Inc.; *Microsoft*, *Windows* in logotip gumba start v operacijskem sistemu *Windows* so blagovne znamke ali registrirane blagovne znamke družbe Microsoft Corporation v Združenih državah in/ali drugih državah; *Blu-ray Disc* je blagovna znamka družbe Blu-ray Disc Association; *Bluetooth* je registrirana blagovna znamka v lasti družbe Bluetooth SIG, Inc., družba Dell pa jo uporablja pod licenco.

V tem dokumentu se lahko uporabljajo tudi druge blagovne znamke in imena, ki se nanašajo na pravne osebe, ki si lastijo blagovne znamke ali imena, oziroma na njihove izdelke. Družba Dell Inc. se odreka vsem lastniškim interesom do blagovnih znamk in trgovskih imen, ki niso njena last.

September 2011

P/N GX0NH

Razl. A00

Kazalo

Nastavitev računalnika Inspiron One . . .	5	Uporaba optičnega pogona	28
Pred nastavitvijo računalnika	5	Pogled z zadnje strani	30
Priklučitev tipkovnice in miške	6	Funkcije zaslona	32
Priklučitev napajalnika za izmenični tok . . .	7	Uporaba zaslona na dotik (po izbiri)	34
Priklučitev omrežnega kabla (po izbiri) . . .	8	Funkcije programske opreme	38
Prilagoditev stojala za računalnik	10	Dell DataSafe Online Backup	39
Nastavitev možnosti ogledovanja		Dellova opravilna vrstica (po izbiri)	40
televizije (po izbiri)	11	Odpravljanje težav	42
Pritiskanje gumba za vklop	16	Težave z zaslonom na dotik	42
Nastavitev operacijskega sistema	17	Kode piskov	44
Ustvarjanje medija za obnovitev		Težave z omrežjem	45
sistema (priporočljivo)	18	Težave z napajanjem	46
Vzpostavitev povezave z internetom		Težave s pomnilnikom	48
(po izbiri)	20	Zamrznitve in težave s	
Uporaba računalnika Inspiron One . . .	22	programsko opremo	48
Pogled z desne strani	22		
Pogled z leve strani	26		

Uporaba orodij za podporo	51	Storitev samodejnega obveščanja	
Dellov center za podporo	51	o stanju naročila	73
My Dell Downloads	52	Informacije o izdelku	74
Sistemska sporočila	52	Vračilo izdelkov za popravilo v času	
Hardware Troubleshooter (Odpravljanje		garancije ali za vračilo denarja	74
težav s strojno opremo)	55	Pred klicem	76
Program za diagnostiko		Kontaktiranje družbe Dell	78
Dell Diagnostics	55		
Obnovitev operacijskega sistema	60	Iskanje dodatnih informacij	
Obnovitev sistema	62	in virov	80
Dell DataSafe Local Backup	63	Tehnični podatki	83
Medij za obnovitev sistema	67	Dodatek	90
Dell Factory Image Restore (Obnovitev		Obvestilo o tehnologijah Macrovision	90
Dellovih tovarniških nastavitve)	68	Informacije za NOM ali uradni mehiški	
		standard (samo za Mehiko)	91
Iskanje pomoči	71	Indeks	92
Tehnična podpora in storitve za kupce	72		
DellConnect	72		
Spletne storitve	72		

Nastavitev računalnika Inspiron One

Ta razdelek vsebuje informacije o nastavitvi računalnika Dell™ Inspiron One.

 **OPOZORILO:** Preden začnete z naslednjimi postopki, preberite varnostna navodila, ki so priložena vašemu računalniku. Za dodatne informacije o varnem delu obiščite domačo stran za skladnost s predpisi na spletnem mestu www.dell.com/regulatory_compliance.

 **OPOMBA:** Servisna številka in koda za hitri servis vašega računalnika sta na nalepki na zadnji strani računalnika. Servisno številko in kodo za hitri servis uporabite za identifikacijo računalnika na Dellovem spletnem mestu za podporo ali ko se obrnete na tehnično podporo.

Pred nastavitvijo računalnika

Pri postavitvi računalnika zagotovite enostaven dostop do vira napajanja, ustrezno zračenje in ravno površino, na katero postavite računalnik.

Oviranje pretoka zraka okoli računalnika lahko povzroči pregrevanje. Pregrevanje preprečite tako, da pustite vsaj 10,2 cm (4 palce) prostora na zadnji strani računalnika in vsaj 5,1 cm (2 palca) na vseh drugih straneh. Vklapljenega računalnika nikoli ne postavite v zaprt prostor, na primer v omaro ali predal.

Priključitev tipkovnice in miške

Priključite tipkovnico USB in miško v priključke USB na računalniku.

- OPOMBA:** Če ste kupili brezžično tipkovnico in miško skupaj z računalnikom, priključite sprejemnik USB v priključek USB. Več informacij je na voljo v dokumentaciji, ki je priložena brezžični tipkovnici in miški.

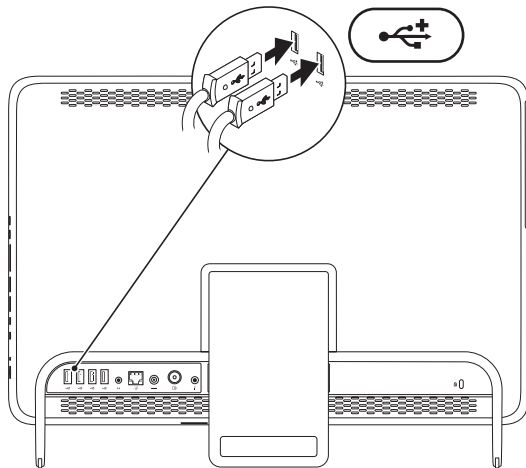

Priključitev napajalnika za izmenični tok

Napajalnik priključite v računalnik in nato v električno vtičnico ali prenapetostno zaščito.

⚠ OPOZORILO: Napajalnik lahko priključite na vse električne vtičnice po svetu. Priključki za napajanje in razdelilniki se lahko od države do države razlikujejo. Uporaba nezdržljivega kabla ali nepravilna priključitev kabla v razdelilnik ali električno vtičnico lahko povzroči požar ali trajno poškoduje računalnik.

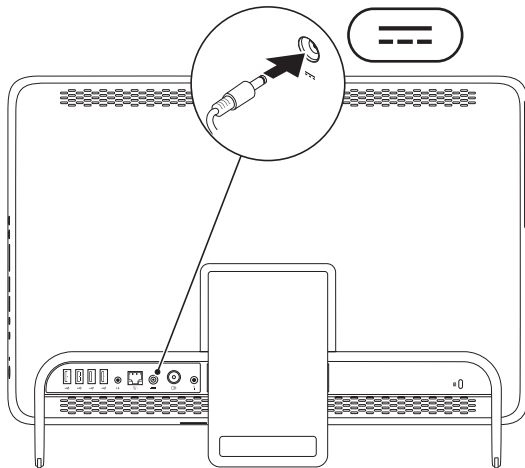

Priključitev omrežnega kabla (po izbiri)

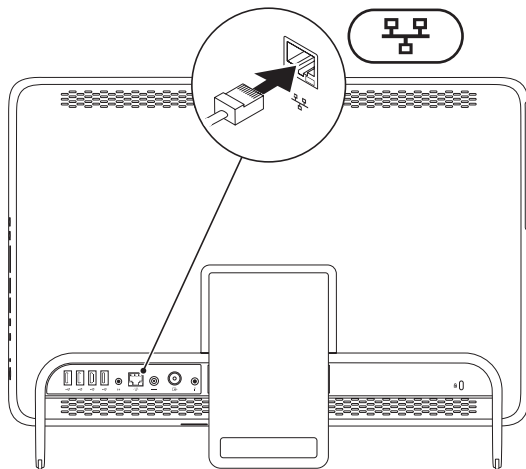

Nastavitev računalnika lahko dokončate tudi brez omrežne povezave. Če pa imate omrežno ali internetno povezavo, ki uporablja povezavo s kablom (npr. priključek za kabelski modem ali Ethernet), lahko kabel priključite zdaj.

 **OPOMBA:** V omrežni priključek lahko priključite samo kabel za Ethernet (priključek RJ45). V omrežni priključek ne vstavljajte telefonskega kabla (priključek RJ11).

Računalnik priključite v omrežje ali v širokopasovno napravo tako, da priključite en konec omrežnega kabla v omrežna vrata ali širokopasovno napravo. Drugi del omrežnega kabla priključite v omrežni priključek (priključek RJ45) na zadnji plošči računalnika. Klik pomeni, da je omrežni kabel ustrezno priključen.

Prilagoditev stojala za računalnik

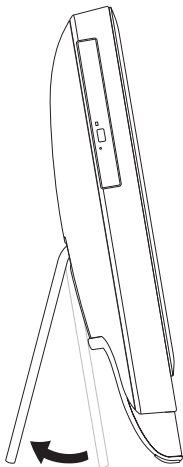

⚠ OPOZORILO: Med prenašanjem računalnika ne držite za stojalo, prav tako pa ga ne smete obrniti na glavo.

Povlecite stojalo, da ustrezno prilagodite vidni kot zaslona. Ko stojalo odprete ali zaprete, se zasliši jasen klik.

Nastavitev možnosti ogledovanja televizije (po izbiri)

Če v računalnik povežete TV/digitalni antenski kabel ali digitalni pretvornik, lahko v računalniku gledate televizijo.

Nastavitev z digitalnim pretvornikom

1. Odstranite zaščito z IR-oddajnika in pritrdite IR-oddajnik na IR-senzor na digitalnem pretvorniku.
2. Priključite kabel IR-oddajnika v priključek IR blaster v računalniku.

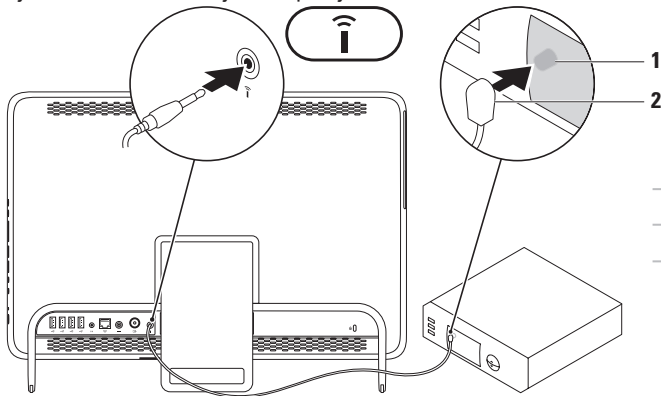

Nastavitev računalnika Inspiron One

3. Povežite kabel RF v priključek za izhod RF na digitalnem pretvorniku in v priključek za vhod antene v računalniku.

 **OPOMBA:** kabel RF ni priložen vašemu računalniku in ga morate kupiti posebej.

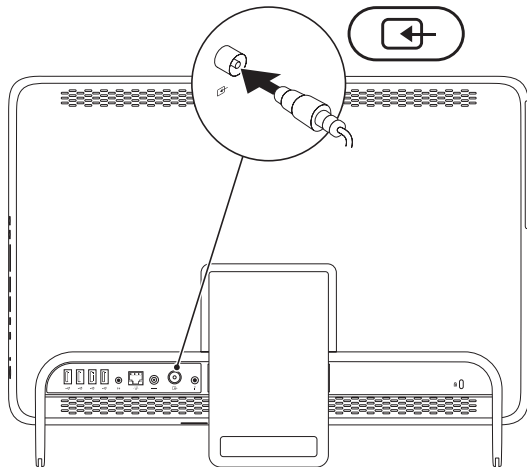

4. Vključite računalnik.
5. Kliknite **Start**  → **All Programs** (Vsi programi) → **Windows Media Center** → **Tasks** (Opravila) → **settings** (nastavitve) → **TV**.
6. Ravnajte se po navodilih na zaslону.

Nastavitev računalnika Inspiron One

Nastavitev s TV/digitalnim antenskim kablom

1. Če kartica B-CAS še ni vstavljena, jo vstavite v režo za kartico B-CAS v računalniku (samo za Japonsko).

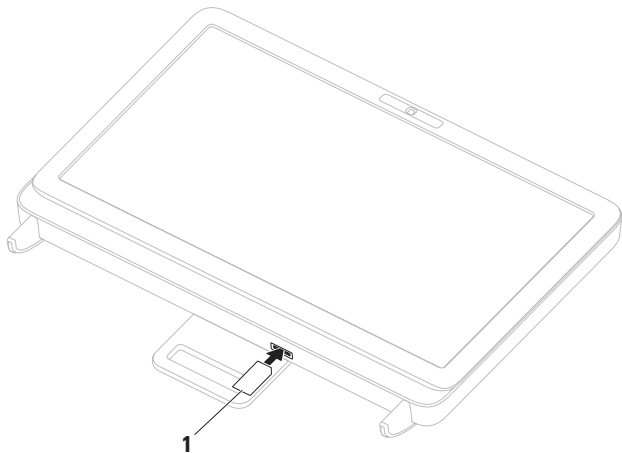

1 Kartica B-CAS

2. Povežite TV/digitalni antenski kabel v priključek za vhod antene v računalniku.
3. Vklopite računalnik.
4. Kliknite **Start**  → **All Programs** (Vsi programi) → **Windows Media Center** → **Tasks** (Opravila) → **settings** (nastavitve) → **TV**.
5. Ravnajte se po navodilih na zaslону.

Pritiskanje gumba za vklop

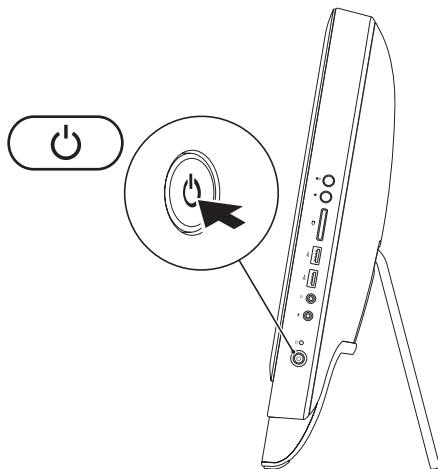

Nastavitev operacijskega sistema

V računalniku Dell je že nameščen operacijski sistem, ki ste ga izbrali ob nakupu.

Microsoft Windows

Pri prvi nastavitvi operacijskega sistema Microsoft® Windows® sledite navodilom na zaslonu. Ti koraki so obvezni in lahko trajajo nekaj časa. Zaslone za nastavitev sistema Windows vas vodijo skozi številne postopke, vključno s sprejemanjem licenčnih pogojev, spreminjanjem nastavitev in nastavitvijo internetne povezave.

 **PREVIDNOSTNI UKREP: Ne prekinjajte postopka nastavitve operacijskega sistema. S tem lahko povzročite nedelovanje računalnika, operacijski sistem pa boste morali ponovno namestiti.**

 **OPOMBA:** Za najboljše delovanje računalnika je priporočljivo, da prenesete in namestite najnovejši BIOS in gonilnike, ki so na voljo na spletnem mestu **support.dell.com**.

 **OPOMBA:** Za več informacij o operacijskem sistemu in funkcijah glejte **support.dell.com/MyNewDell**.

Ubuntu

Za prvo namestitev operacijskega sistema Ubuntu sledite navodilom na zaslonu. Za več podrobnih informacij o operacijskem sistemu si oglejte dokumentacijo sistema Ubuntu.

Ustvarjanje medija za obnovitev sistema (priporočljivo)

 **OPOMBA:** Priporočljivo je, da po nastavitvi sistema Microsoft Windows čim prej ustvarite medij za obnovitev sistema.

Medij za obnovitev sistema lahko uporabite za vrnitev računalnika v stanje ob nakupu računalnika, pri tem pa ohranite podatkovne datoteke (brez uporabe plošče *Operating System* (Operacijski sistem)). Medij za obnovitev sistema je lahko uporaben, če je zaradi sprememb v strojni opremi, programski opremi, gonilnikih ali drugih nastavitvah računalnik v neželenem stanju.

Če želite ustvariti medij za obnovitev sistema, potrebujete:

- Dell DataSafe Local Backup (Dell DataSafe za lokalne varnostne kopije)
- Ključ USB z najmanj 8 GB prostora ali ploščo DVD-R/DVD+R/Blu-ray™

 **OPOMBA:** Dell DataSafe Local Backup ne podpira večkrat zapisljivih plošč.

Medij za obnovitev sistema ustvarite tako:

1. Poskrbite, da je napajalnik priključen (glejte razdelek »Priključitev napajalnika« na strani 7).
2. V računalnik vstavite ploščo ali ključ USB.
3. Kliknite **Start**  → **All Programs** (Vsi programi) → **Dell DataSafe Local Backup**.
4. Kliknite **Create Recovery Media** (Ustvari obnovitveni medij).
5. Ravnajte se po navodilih na zaslonu.

 **OPOMBA:** Za informacije o obnovitvi sistema z medijem za obnovitev glejte »Medij za obnovitev sistema« na strani 67.

Vzpostavitev povezave z internetom (po izbiri)

Če želite vzpostaviti povezavo z internetom, potrebujete zunanji modem ali omrežno povezavo in ponudnika internetnih storitev (ISP).

Če zunanjega modema USB ali vmesnika WLAN še niste kupili, ju lahko naročite na spletnem mestu **www.dell.com**.

Vzpostavitev žične povezave

- Če uporabljate klicno povezavo, pred nastavitvijo internetne povezave priključite telefonski kabel v izbirni zunanji modem USB in telefonski priključek v steni.
- Če uporabljate povezavo DSL ali kabelsko/satelitsko povezavo, se za navodila o nastavitvi obrnite na svojega ponudnika internetnih storitev ali ponudnika mobilnih telefonskih storitev.

Za dokončanje vzpostavitve žične internetne povezave upoštevajte navodila v razdelku

»Vzpostavitev internetne povezave« na strani 21.

Vzpostavitev brezžične povezave

 **OPOMBA:** Za navodila o nastavitvi brezžičnega usmerjevalnika glejte dokumentacijo, ki je priložena usmerjevalniku.

Pred uporabo brezžične internetne povezave morate vzpostaviti povezavo z brezžičnim usmerjevalnikom.

Postopek vzpostavitve povezave z brezžičnim usmerjevalnikom:

1. Shranite in zaprite vse odprte datoteke ter zaprite vse odprte programe.
2. Kliknite **Start**  → **Control Panel** (Nadzorna plošča).
3. V iskalno polje vnesite `network` (omrežje) in kliknite **Network and Sharing Center** (Središče za omrežje in skupno rabo) → **Connect to a network** (Vzpostavi povezavo z omrežjem).
4. Po navodilih na zaslonu dokončajte nastavitev.



Vzpostavitev internetne povezave

Internetni ponudniki in ponudba internetnih storitev se od države do države razlikuje. Za ponudbe, ki so na voljo v vaši državi, se obrnite na ponudnika internetnih storitev.

Če ne morete vzpostaviti povezave z internetom, vendar v preteklosti s povezavo niste imeli težav, je morda težava na strani ponudnika internetnih storitev. Obrnite se na svojega ponudnika internetnih storitev in preverite stanje povezave ali poizkusite vzpostaviti povezavo pozneje.

Pripravite informacije, ki ste jih dobili od ponudnika internetnih storitev. Če nimate ponudnika internetnih storitev, vam pri tem lahko pomaga čarovnik za vzpostavljanje povezave z internetom **Connect to the Internet**.

Postopek vzpostavitve internetne povezave:





1. Shranite in zaprite vse odprte datoteke ter zaprite vse odprte programe.
 2. Kliknite **Start**  → **Control Panel** (Nadzorna plošča).
 3. V iskalno polje vnesite `network` (omrežje) in kliknite **Network and Sharing Center** (Središče za omrežje in skupno rabo) → **Set up a new connection or network** (Nastavi novo povezavo ali omrežje) → **Connect to the Internet** (Vzpostavi povezavo z internetom).
Prikaže se okno **Connect to the Internet** (Vzpostavitev povezave z internetom).
-  **OPOMBA:** Če ne veste, katero vrsto povezave morate izbrati, kliknite **Help me choose** (Pomagaj mi izbrati) ali se obrnite na svojega ponudnika internetnih storitev.
4. Po navodilih na zaslonu dokončajte nastavitev in pri tem uporabite informacije o nastavitvi, ki vam jih je posredoval vaš ponudnik internetnih storitev.

Uporaba računalnika Inspiron One

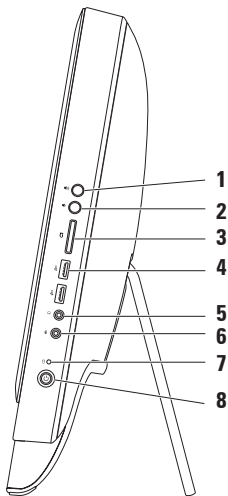
V tem razdelku si lahko ogledate informacije o funkcijah, ki jih ponuja prenosni računalnik Dell™ Inspiron One.

Pogled z desne strani





-
-  **Gumb za povečanje glasnosti –**
Pritisnite ga, da povečate glasnost.
 -  **Gumb za zmanjšanje glasnosti –**
Pritisnite ga, da zmanjšate glasnost.
 -  **Bralnik pomnilniških kartic**
7-v-1 – omogoča hiter in udoben ogled ter skupno rabo digitalnih fotografij, glasbe, videoposnetkov in dokumentov, shranjenih na pomnilniških karticah.
 -  **Priključka USB 2.0 (2) –** za priključitev naprav USB, kot so miška, tipkovnica, tiskalnik, zunanji pogon ali predvajalnik MP3.
-

- 5  **Priključek izhod zvoka/slušalke** – za priklop slušalk.

OPOMBA: Če želite priključiti zvočnik ali zvočni sistem, uporabite izhodni priključek na zadnji strani računalnika.

- 6  **Priključek za vhod zvoka/mikrofonali** – za priklop mikrofona ali vhodni signal za zvočne programe.
-

- 7  **Lučka dejavnosti trdega diska** – sveti, ko računalnik bere ali zapisuje podatke. Utripajoča bela lučka prikazuje aktivnost trdega diska.

 **PREVIDNOSTNI UKREP:** Ko lučka dejavnosti trdega diska utripa, ne izklaplajte ali premikajte računalnika in ne prilagajajte stojala, ker s tem lahko povzročite izgubo podatkov.

- 8**  **Gumb in lučka za vklop** – s pritiskom na gumb lahko vklopite ali izklopite računalnik. Lučka na gumbu označuje naslednja stanja napajanja:
- Sveti belo – računalnik je vklopljen.
 - Sveti oranžno – računalnik je zaznal napako med samodejnim preizkusom vklopa (POST). Za pomoč se obrnite na družbo Dell (glejte razdelek »Kontaktiranje družbe Dell« na strani 78).
 - Utripa oranžno – računalnik je v stanju mirovanja/pripravljenosti ali pa gre za težavo s sistemsko ploščo ali napajalnikom. Za pomoč se obrnite na družbo Dell (glejte razdelek »Kontaktiranje družbe Dell« na strani 78).
 - Ne sveti – računalnik je bodisi v stanju mirovanja, izklopljen ali ne prejema električne energije.
-

Pogled z leve strani

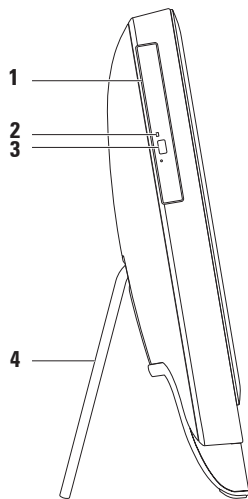

-
- 1 Optični pogon** – predvaja ali zapisuje CD-je, DVD-je in plošče Blu-ray (po izbiri). Za več informacij glejte »Uporaba optičnega pogona« na strani 28.

 - 2 Lučka optičnega pogona** – utripa, ko pritisnete gumb za izmet optičnega pogona, ali ko vstavite ploščo in jo računalnik bere.

 - 3 Gumb za izmet optičnega pogona** – ob pritisku nanj se odpre optični pogon.

 - 4 Stojalo za računalnik** – zagotavlja računalniku stabilnost, vam pa omogoča, da ustrezno prilagodite vidni kot zaslona.
-

Uporaba optičnega pogona

- △ **PREVIDNOSTNI UKREP:** Ko odpirate ali zapirate pladenj za plošče, nanj ne pritiskajte. Pri uporabi pogona mora biti pladenj zaprt.
- △ **PREVIDNOSTNI UKREP:** Med predvajanjem ali snemanjem plošče ne premikajte računalnika.

Optični pogon predvaja ali zapisuje CD-je, DVD-je in diske Blu-ray (izbirno). Ko plošče postavljate na pladenj optičnega pogona, se prepričajte, da je potiskana ali popisana stran obrnjena proti vam.

Ploščo v optični pogon vstavite tako:

1. Pritisnite gumb za izmet na optičnem pogonu.
2. Ploščo vstavite na sredino pladnja tako, da je natisnjena stran obrnjena proti vam, in jo potiskajte, dokler se ne zaskoči.
3. Pladenj optičnega pogona previdno potisnite nazaj v pogon.

1 pladenj optičnega pogona

2 os

3 plošča

4 gumb za izmet

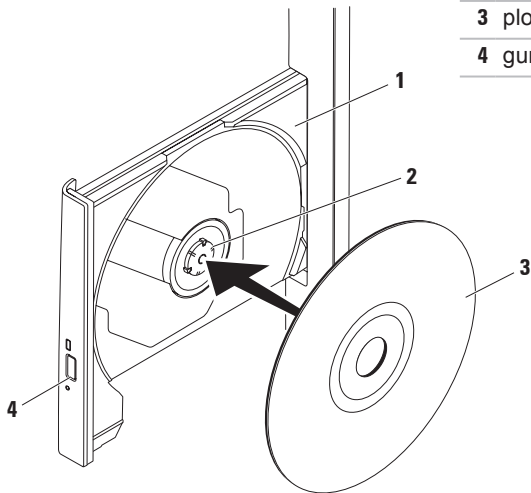

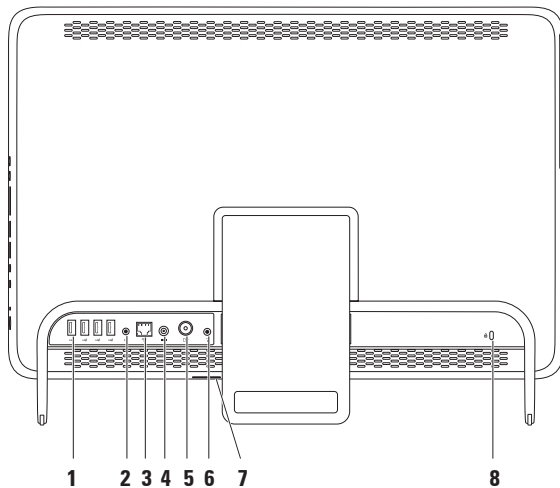

Pogled z zadnje strani





-
-  **Priključki USB 2.0 (4)** – za priključitev naprav USB, kot so miška, tipkovnica, tiskalnik, zunanji pogon ali predvajalnik MP3.

 -  **Izhodni priključek** – za priklop zvočnika ali zvočnega sistema.

 -  **Omrežni priključek** – za vzpostavitev povezave z omrežjem ali širokopolasovno napravo, če uporabljate žično povezavo. Lučki poleg priključka opozarjata na stanje in aktivnost žične omrežne povezave.

 -  **Priključek za napajalnik** – tukaj priključite napajalnik za napajanje računalnika.

 -  **Priključek za anteno (po izbiri)** – za priključitev zunanje antene za ogled programov prek izbirne kartice za uglaševanje TV.

 -  **Infrardeči (IR) priključek blaster (po izbiri)** – za priključitev zunanje naprave IR, kot je digitalni pretvornik.

 - Reža za kartico B-CAS (po izbiri)** – omogoča namestitve kartice B-CAS, ki je potrebna za dekodiranje digitalnih TV-signalov na Japonskem. Več informacij najdete v razdelku »Nastavitev možnosti ogledovanja televizije (po izbiri)« na strani 11.

 - Reža za varnostni kabel** – za priključitev varnostnega kabla, ki je na voljo na tržišču.
OPOMBA: Pred nakupom varnostnega kabla se prepričajte, da je združljiv z režo za varnostni kabel v vašem računalniku.
-

Funkcije zaslona

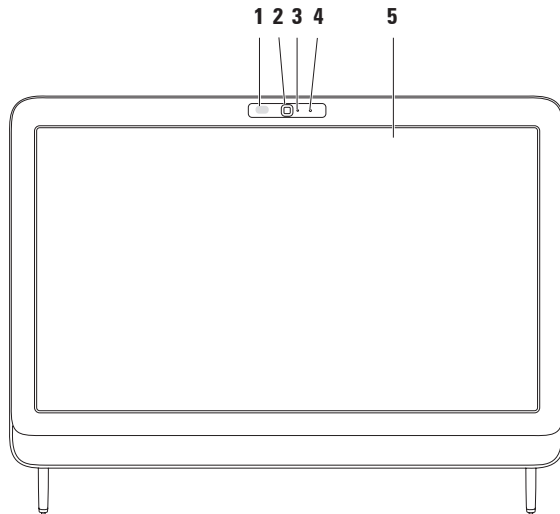

-
- 1 **IR-sprejemnik (po izbiri)** – zaznava signale z naprave IR, kot je daljinski upravljalnik Dell TV.

 - 2 **Kamera** – vgrajena kamera za snemanje videoposnetkov, konferenčne klice in klepet.

 - 3 **Lučka za aktivnost kamere** – označuje, ali je kamera vključena ali ne. Svetleča bela lučka prikazuje, da kamera deluje.

 - 4 **Mikrofon** – omogoča kakovosten zvok za video klepete in zvočne posnetke.

 - 5 **Zaslon** – zaslone se lahko razlikujejo (odvisno od izbire ob nakupu). Zaslon podpira funkcije povečevanja/pomanjševanja, zadrževanja, listanja, pomikanja in vrtenja. Za več informacij glejte razdelek »Poteze na zaslonu na dotik (po izbiri)« na strani 36.
-

Uporaba zaslona na dotik (po izbiri)

Funkcija zaslona na dotik v računalniku Dell Inspiron One omogoča interaktivnost zaslona.

Dell Stage

Programska oprema Dell Stage, nameščena v računalniku, omogoča dostop do priljubljenih predstavnostnih aplikacij in aplikacij z večprstnim dotikom.

Za zagon programa Dell Stage kliknite **Start**  → **All Programs** (Vsi programi) → **Dell Stage** → **Dell Stage**.

 **OPOMBA:** Nekatere aplikacije v programu Dell Stage lahko zaženete neposredno iz menija **All Programs** (Vsi programi).

Program Dell Stage lahko prilagodite tako:

- Preuredite bližnjico do aplikacije – izberite in zadržite bližnjico do aplikacije,

dokler ne začne utripati in jo nato povlecite na želeno mesto v programu Dell Stage.

- Pomanjševanje – povlecite okno programa Dell Stage na dno zaslona.
- Prilagajanje po meri – izberite ikono nastavitvev in nato izberite želeno možnost.

V programu Dell Stage so na voljo naslednje aplikacije:

-  **OPOMBA:** Nekatere aplikacije morda ne bodo na voljo, kar je odvisno od izbir, ki jih opravite pri nakupu računalnika.
- MUSIC (Glasba) – omogoča predvajanje glasbe ali brskanje po glasbenih datotekah glede na album, izvajalca ali naslov pesmi. Poslušate lahko tudi radijske postaje po vsem svetu. Izbirna aplikacija Napster vam omogoča prenos pesmi, ko ste povezani z internetom.

- YOUPAINT – risanje ali urejanje slik.
- GAMES (Igre) – igranje iger s funkcijo dotikanja.
- DOCUMENTS (Dokumenti) – omogoča hiter dostop do mape Documents (Dokumenti) v računalniku.
- PHOTO (Fotografije) – ogled, organiziranje ali urejanje vaših slik. Ustvarjate lahko diaproyekcije in zbirke svojih slik in jih prenesete v storitev **Facebook** ali **Flickr**, ko ste povezani z internetom.
- DELL WEB – omogoča predogled največ štirih priljubljenih spletnih strani. Kliknite ali se dotaknite predogleda spletne strani, da ga odprete v spletnem brskalniku.
- VIDEO – ogled videoposnetkov. Izbirna aplikacija CinemaNow vam omogoča »nakup in prenos« ali »izposajo in gledanje v spletu« za filme in TV-oddaje, ko ste povezani z internetom.
- SHORTCUTS (Bližnjice) – omogoča hiter dostop do pogosto uporabljenih programov.
- STICKYNOTES – ustvarjanje beležk ali opomnikov s tipkovnico ali zaslonom na dotik. Te opombe se bodo prikazale na elektronski oglasni deski, ko boste naslednjič dostopali do funkcije STICKYNOTES. Beležke si lahko shranite tudi na namizje.
- Web Tile (Spletna plošča) – omogoča predogled največ štirih priljubljenih spletnih strani. Plošča vam omogoča dodajanje, urejanje ali brisanje predogleda spletne strani. Kliknite ali se dotaknite predogleda spletne strani, da ga odprete v spletnem brskalniku. V možnosti Apps Gallery (Galerija aplikacij) lahko ustvarite več spletnih plošč.

Poteze na zaslonu na dotik (po izbiri)

 **OPOMBA:** Nekatere od teh potez so vezane na posamezno aplikacijo in morda ne bodo delovale zunaj te aplikacije.

Povečava/pomanjšava

Omogoča povečanje ali pomanjšanje vsebine na zaslonu.

Povečava z dvema prstoma – omogoča, da izbrani element povečate ali pomanjšate z dvema prstoma tako, da ju na zaslonu razmaknete ali pomaknete skupaj.



Povečava: Prikaz aktivnega okna povečate tako, da razmaknete prsta.



Pomanjšava: Prikaz aktivnega okna pomanjšate tako, da potegneta prsta skupaj.

Zadrževanje

Omogoča dostop do dodatnih informacij s posnemanjem klika desne miškine tipke.

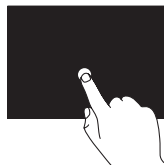

Prst pritisnite na zaslon na dotik in ga zadržite, da se odprejo meniji, ki so odvisni od konteksta.

Listanje

Omogoča pregledovanje vsebine v smeri naprej ali nazaj, odvisno od izbrane smeri.

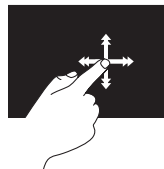

Prst hitro premikajte v željeni smeri in tako brskajte po vsebini v aktivnem oknu, kot da bi listali po straneh knjige. Listanje deluje tudi v navpični smeri, ko pregledujete vsebino seznama predvajanja, na primer slike ali pesmi.

Pomik

Omogoča drsenje po vsebini. Med funkcijami pomika so:

Panoramsko premikanje – omogoča premikanje pogleda na izbrani predmet, ko celoten predmet ni viden naenkrat.

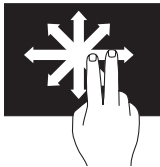

Če želite premakniti pogled na izbrani predmet, premikajte 2 prsta v želeni smeri.

Pomikanje v navpični smeri – omogoča pomikanje v aktivnem oknu navzgor ali navzdol.

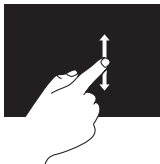

Če želite aktivirati pomikanje v navpični smeri, se s prstom premikajte navzgor ali navzdol.

Pomikanje v vodoravni smeri – omogoča pomikanje v aktivnem oknu levo ali desno.

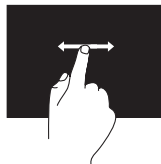

Če želite aktivirati pomikanje v vodoravni smeri, se s prstom premikajte levo ali desno.

Vrtenje

Omogoča vrtenje trenutne vsebine zaslona.

Obračanje – omogoča obračanje trenutne vsebine zaslona z dvema prstoma.



Prst (palec) postavite na želeno mesto, medtem pa drug prst premikajte v obliki loka v desno ali levo smer. Trenutno vsebino lahko vrtite tudi tako, da krožite z obema prstoma.

Funkcije programske opreme

Prepoznavanje obrazov FastAccess

Vaš računalnik morda podpira funkcijo za prepoznavanje obrazov FastAccess. Ta funkcija zavaruje računalnik Dell tako, da si zapomni edinstvene poteze vašega obraza in jih nato uporablja za potrditev vaše identitete; samodejno uporabi podatke za prijavo, ki bi jih sicer morali vnesti sami (na primer za prijavo v račun Windows ali zaščiten spletna mesta). Za več informacij kliknite

Start  → **All Programs (Vsi programi)** → **FastAccess**.

Produktivnost in komunikacija

Računalnik lahko uporabljate za ustvarjanje predstavitev, brošur, voščilnic, letakov in preglednic. Lahko si tudi ogledate in urejate digitalne fotografije in slike. Za nameščeno programsko opremo v računalniku si oglejte svoje naročilo.

Ko vzpostavite povezavo z internetom, lahko dostopate do spletnih mest, nastavite e-poštni račun, prenašate datoteke itd.

Zabava in večpredstavnost

Računalnik lahko uporabljate za gledanje videoposnetkov, igranje iger, ustvarjanje lastnih plošč CD/DVD/Blu-ray (po izbiri), poslušanje glasbe in internetnih radijskih postaj. Optični pogon morda podpira več formatov plošč, vključno s CD-ji, DVD-ji in ploščami Blu-ray (po izbiri).

Lahko prenašate ter kopirate slike in video datoteke s prenosnih naprav, kot so digitalne kamere in mobilni telefoni. Dodatne programske aplikacije omogočajo, da organizirate in ustvarite glasbene in video datoteke, ki jih lahko posnamete na disk, shranite v prenosne naprave, kot so predvajalniki MP3 in ročne naprave za zabavo, ali jih predvajate in gledate neposredno na priključenih televizorjih, projektorjih in opremi za domači kino.

Dell DataSafe Online Backup

 **OPOMBA:** Dell DataSafe Online morda ni na voljo v vseh regijah.

 **OPOMBA:** Za hiter prenos podatkov je priporočljiva širokopasovna povezava.

Dell DataSafe Online je samodejna storitev varnostnega kopiranja in obnovitve, ki varuje vaše podatke ter druge pomembne datoteke pred neugodnimi dogodki, kot so kraja, požar ali naravne nesreče. Do te storitve lahko v računalniku dostopate z geslom zaščitenega računa.

Za več informacij obiščite **DellDataSafe.com**.

Varnostna kopiranja razporedite tako:

1. Dvokliknite ikono Dell DataSafe Online  v območju za obvestila na namizju.
2. Ravnajte se po navodilih na zaslonu.

Dellova opravilna vrstica (po izbiri)

Dellova opravilna vrstica je skupina ikon, ki omogoča enostaven dostop do pogosto uporabljenih programov, datotek in map. Opravilno vrstico lahko prilagodite z:

- dodajanjem ali odstranjevanjem ikon
- spreminjanjem barve in mesta vrstice
- združevanjem povezanih ikon v kategorije
- spreminjanjem odziva ikon



Dodajanje kategorije

1. Z desno miškino tipko kliknete opravilno vrstico, nato kliknete **Add** (Dodaj)→ **Category** (Kategorija). Prikaže se okno **Add/Edit Category** (Dodaj/uredi kategorijo).
2. V polje **Title** (Naslov) vnesite naslov kategorije.
3. V polju **Select an image:** (Izberi sliko:) izberite ikono za kategorijo.
4. Kliknite **Save** (Shrani).

Dodajanje ikone

Povlecite in spustite ikono v opravilno vrstico ali kategorijo.

Odstranjevanje kategorije ali ikone

1. Z desno miškino tipko kliknite kategorijo ali ikono v vrstici in kliknite **Delete shortcut** (Izbriši bližnjico) ali **Delete category** (Izbriši kategorijo).
2. Ravnajte se po navodilih na zaslonu.

Prilagajanje opravilne vrstice

1. Z desno miškino tipko kliknite opravilno vrstico in izberite **Advanced Setting...** (Napredne nastavitve...).
2. Izberite možnost, s katero želite prilagoditi opravilno vrstico.

Odpravljanje težav

Ta razdelek vsebuje informacije o odpravljanju težav z računalnikom. Če vam spodnja navodila ne pomagajo odpraviti težav, glejte razdelek »Uporaba orodij za podporo« na strani 51 ali razdelek »Kontaktiranje družbe Dell« na strani 78.

 **OPOZORILO: Pokrov računalnika lahko odstrani samo usposobljeno servisno osebje. Za dodatne informacije o servisiranju glejte *Service Manual* (Priročnik za servisiranje) na spletnem mestu support.dell.com/manuals.**

Težave z zaslonom na dotik

Nekatere ali vse funkcije večprstnega dotika ne delujejo

- Nekaterе funkcije dotika ali večprstnega dotika so lahko onemogočene. Če jih želite omogočiti, dvokliknite ikono **Flicks** (listanje) v območju za obvestila na namizju. V oknu **Pen and Touch** (Pero in dotik) izberite zavihek **Touch** (Dotik) in se prepričajte, da sta izbrani možnosti **Use your finger as an input device** (Kot vnosno napravo uporabite prst) in **Enable multi-touch gestures and inking** (Omogoči poteze z več prsti in pisanje s črnilom).

- Zaslona na dotik je kalibriran v tovarni in ga ni treba znova kalibrirati. Če se odločite za kalibracijo zaslona na dotik, glejte razdelek »Kalibracija zaslona na dotik« na strani 43.
- Aplikacija morda ne podpira funkcije večprstnega dotika.

Če začne zaslon na dotik izgubljati občutljivost:

- Kalibrirajte zaslon na dotik (glejte razdelek »Kalibracija zaslona na dotik« na strani 43).
- Na zaslonu na dotik morda tujki (na primer samolepilni listki), ki otežujejo delovanje senzorjev dotika. Če želite te delce odstraniti:
 - a. Izklopite računalnik.
 - b. Napajalni kabel izklopite iz električne vtičnice.
 - c. S čisto krpo, ki ne pušča vlaken, obrišite površino in robove zaslona na dotik, da odstranite umazanijo ali prstne odtise.

Kalibracija zaslona na dotik



OPOMBA: Če imate težave z zaslonom na dotik ali če spremenite ločljivost zaslona, priporočamo, da kalibrirate zaslon na dotik.

Za kalibracijo zaslona na dotik kliknite

Start  → **Control panel** (Nadzorna plošča) → **Tablet PC Settings** (Nastavitve tabličnega računalnika) → **Display** (Zaslon) → **Calibrate...** (Kalibriraj ...)

Kode piskov

Računalnik lahko med zagonom v primeru napak ali težav oddaja niz piskov. Ta niz piskov, imenovan koda piska, določi težavo. Če se to zgodi, zapišite kodo piskov in za pomoč kontaktirajte družbo Dell™ (glejte razdelek »Kontaktiranje družbe Dell« na strani 78).

 **OPOMBA:** Za zamenjavo delov glejte *Service Manual* (Priročnik za servisiranje) na spletnem mestu support.dell.com/manuals.

Koda piskov	Možna težava
En	Možna okvara sistemske plošče – napaka nadzorne vsote ROM-a BIOS-a
Dva	RAM ni bil zaznan OPOMBA: Če ste namestili ali zamenjali pomnilniški modul, poskrbite, da je pravilno nameščen.
Trije	Možna okvara sistemske plošče – napaka nabora vezij
Štirje	Napaka pri branju/ zapisovanju v RAM
Pet	Okvara ure za dejanski čas
Šest	Napaka grafične kartice ali čipa

Težave z omrežjem

Brezžične povezave

Če je brezžična omrežna povezava prekinjena – brezžični usmerjevalnik ni vklopljen ali pa je brezžična povezava onemogočena v računalniku.

- Preverite, ali je brezžični usmerjevalnik vklopljen in priključen na vir podatkov (kabelski modem ali omrežno zvezdišče).
- Zagotovite, da je v računalniku omogočena brezžična povezava.
- Znova vzpostavite povezavo z brezžičnim usmerjevalnikom (glejte razdelek »Vzpostavljanje brezžične povezave« na strani 20).
- Motnje morda blokirajo ali prekinjajo brezžično povezavo. Poskusite premakniti računalnik bližje brezžičnemu usmerjevalniku.

Žične povezave

Če je žična omrežna povezava prekinjena – omrežni kabel ni priključen ali pa je poškodovan.

- Preverite, ali je omrežni kabel priključen in nepoškodovan.
- Lučka celovitosti povezave na vgrajenem omrežnem priključku potrjuje, da povezava deluje, in sporoča informacije o stanju:
 - Zelena – med omrežjem s hitrostjo 10/100 Mb/s in računalnikom je dobra povezava.
 - Oranžna – med omrežjem s hitrostjo 1000 Mb/s in računalnikom je dobra povezava.
 - Ne sveti – računalnik ne zaznava fizične omrežne povezave.



OPOMBA: Lučka celovitosti povezave na omrežnem priključku označuje stanje samo za žično omrežno povezavo. Ne označuje pa stanja za brezžične povezave.

Težave z napajanjem

Če lučka za napajanje ne sveti – računalnik je v stanju mirovanja, izklopljen ali ne prejema električnega toka.

- Pritisnite gumb za vklop. Če je bil računalnik izklopljen ali v načinu mirovanja, začne spet normalno delovati.
- Znova vstavite napajalni kabel v priključek za napajanje v računalniku in v električno vtičnico.
- Če je računalnik priključen v razdelilnik, preverite, ali je razdelilnik priključen v električno vtičnico in vklopljen.
- Ko preverjate pravilno delovanje računalnika, ne uporabljajte podaljškov, razdelilnikov ali zaščitnih naprav.
- Preverite delovanje električne vtičnice z drugo napravo, na primer z namizno svetilko.

- Preglejte kable napajalnika. Če ima napajalnik lučko, preverite, ali sveti.
- Če težave ne morete odpraviti, se obrnite na družbo Dell (glejte razdelek »Kontaktiranje družbe Dell« na strani 78).

Lučka za napajanje sveti belo in računalnik se ne odziva – zaslon se morda ne odziva.

- Pritisnite in zadržite gumb za vklop, dokler se računalnik ne izključi, nato ga vključite znova.
- Če težave ne morete odpraviti, se obrnite na družbo Dell (glejte razdelek »Kontaktiranje družbe Dell« na strani 78).

Lučka za napajanje sveti oranžno – računalnik je med samodejnim preizkusom zagona (POST) zaznal napako. Za pomoč kontaktirajte družbo Dell (glejte razdelek »Kontaktiranje družbe Dell« na strani 78).

Lučka za napajanje utripa oranžno – računalnik je v stanju mirovanja/ pripravljenosti ali pa gre za težavo s sistemsko ploščo ali napajalnikom.

- Za nadaljevanje običajnega delovanja pritisnite tipko na tipkovnici, premaknite priključeno miško ali pritisnite gumb za vklop.
- Če se zaslon ne odziva, pritisnite in držite gumb za vklop, dokler se računalnik ne izklopi, in ga nato znova vklopite.
- Če težave ne morete odpraviti, se obrnite na družbo Dell (glejte razdelek »Kontaktiranje družbe Dell« na strani 78).

Če se pojavijo motnje, ki ovirajo sprejem v računalniku – neželeni signal ustvarja motnje tako, da prekinja ali blokira druge signale. Nekaj možnih vzrokov motenj:

- Podaljški za napajanje, tipkovnico in miško.
- Na razdelilnik je priključenih preveč naprav.
- Več razdelilnikov je priključenih v isto električno vtičnico.

Težave s pomnilnikom

Če se prikaže sporočilo o nezadostni količini pomnilnika:

- Težavo lahko odpravite tako, da shranite in zaprete vse odprte datoteke ter zaprete vse odprte programe, ki jih ne uporabljate.
- Če težave ne morete odpraviti, se obrnite na družbo Dell (glejte razdelek »Kontaktiranje družbe Dell« na strani 78).

Če pride do drugih težav s pomnilnikom:

- Zaženite program za diagnostiko Dell Diagnostics (glejte razdelek »Dell Diagnostics« na strani 55).
- Če težave ne morete odpraviti, se obrnite na družbo Dell (glejte razdelek »Kontaktiranje družbe Dell« na strani 78).

Zamrznitve in težave s programsko opremo

Če se računalnik ne zažene – preverite, ali je napajalni kabel pravilno priključen v računalnik in električno vtičnico.

Če se program ne odziva:

Program zaprete tako:

1. Hkrati pritisnite <Ctrl><Shift><Esc>.
2. Kliknite **Applications** (Aplikacije).
3. Kliknite program, ki se ne odziva.
4. Kliknite **End Task** (Končaj opravilo).

Če se program večkrat preneha odzivati – glejte dokumentacijo programske opreme. Če je treba, odstranite program in ga ponovno namestite.

 **OPOMBA:** Programski opremi so v dokumentaciji ali na CD-ju običajno priložena navodila za namestitev.

Če se računalnik ne odziva ali se prikaže modri zaslon:

△ **PREVIDNOSTNI UKREP: Če operacijskega sistema ne morete pravilno zaustaviti, lahko izgubite podatke.**

Če se računalnik ne odzove na pritisk tipke na tipkovnici ali na premik miške, pritisnite gumb za vklop za približno 8–10 sekund, dokler se računalnik ne izklopi, in nato znova zaženite računalnik.

Če je program izdelan za starejšo različico operacijskega sistema Microsoft® Windows®:

Zaženite čarovnika za združljivost programske opreme (Program Compatibility Wizard). Čarovnik za združljivost programske opreme konfigurira program tako, da ta deluje v okolju, ki je podobno starejšim različicam operacijskih sistemov Microsoft Windows.

Zagon programa Program Compatibility Wizard (Čarovnik za združljivost programske opreme):

1. Kliknite **Start**  → **Control Panel** (Nadzorna plošča) → **Programs** (Programi) → **Run programs made for previous versions of Windows.** (Izvajajte programe, narejene za prejšnje različice sistema Windows.)
2. V uvodnem zaslonu kliknite **Next** (Naprej).
3. Ravnajte se po navodilih na zaslonu.

Če imate druge težave s programsko opremo:

- Nemudoma ustvarite varnostno kopijo svojih podatkov.
- S protivirusnim programom preglejte trdi disk ali CD-je.
- Shranite in zaprite odprte datoteke in programe ter v meniju **Start**  zaustavite računalnik.

Odpravljanje težav

- Za informacije o odpravljanju težav si oglejte dokumentacijo programske opreme ali pa se obrnite na proizvajalca programske opreme:
 - Preverite, ali je program združljiv z operacijskim sistemom, ki je nameščen v vaš računalnik.
 - Preverite, ali je računalnik v skladu z minimalnimi strojnimi zahtevami za zagon programske opreme. Več informacij poiščite v dokumentaciji programske opreme.
 - Preverite, ali je program pravilno nameščen in konfiguriran.
 - Preverite združljivost gonilnikov naprave s programom.
 - Po potrebi odstranite in ponovno namestite program.
 - Zapišite si katero koli sporočilo o napaki, ki se prikaže, da bi vam to bilo v pomoč, ko se obrnete na družbo Dell.

Uporaba orodij za podporo

Dellov center za podporo

Dellov **center za podporo** vam pomaga najti potrebne informacije o storitvah, podpori in sistemu.

Za zagon aplikacije kliknite ikono  v območju za obvestila na namizju.

Domača stran **Dellovega centra za podporo** prikazuje številko modela vašega računalnika, servisno številko, kodo za hitri servis in kontaktne informacije servisa.

Domača stran vsebuje tudi povezave za dostop do možnosti:

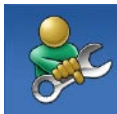

Samopomoč (odpravljanje težav, varnost, učinkovitost delovanja sistema, omrežje/internet, varnostno kopiranje/obnovitev in operacijski sistem Windows)



Opozorila (opozorila o tehnični podpori za vaš računalnik)



Dellova pomoč (tehnična podpora s storitvijo DellConnect™, storitev za kupce, usposabljanje in vadnice, pomoč s storitvijo Solution Station™ in pregledovanje prek spleta s storitvijo PC CheckUp)



O sistemu (sistemska dokumentacija, informacije o garanciji, informacije o sistemu, nadgradnje in pripomočki)

Če želite več informacij o **Dellovem centru za podporo** in razpoložljivih orodjih za podporo, obiščite spletno mesto support.dell.com/support.

My Dell Downloads

 **OPOMBA:** Storitve My Dell Downloads morda ni na voljo v vseh regijah.

Za nekatero nameščeno programsko opremo v računalniku Dell ne obstajajo varnostne kopije na CD-ju ali DVD-ju. Ta programska oprema je na voljo na spletnem mestu My Dell Downloads. Na spletnem mestu lahko prenesete programsko opremo za ponovno namestitev ali ustvarite medij z varnostno kopijo.

Registracija in uporaba storitve My Dell Downloads:

1. Obiščite spletno mesto **DownloadStore.dell.com/media**.
2. Sledite navodilom na zaslonu in se registrirajte ter prenesite programsko opremo.
3. Ponovno namestite programsko opremo ali ustvarite varnostno kopijo za poznejšo rabo.

Sistemska sporočila

Če je v računalniku prišlo do težave ali napake, se bo na zaslonu morda prikazalo sistemsko sporočilo, ki vam bo pomagalo prepoznati razlog za težave in potrebne ukrepe za njihovo odpravljanje.

 **OPOMBA:** Če prikazanega sporočila ni med naslednjimi primeri, glejte dokumentacijo operacijskega sistema ali programa, ki je bil zagnan med prikazom sporočila. Za pomoč se lahko obrnete tudi na družbo Dell (glejte razdelek »Kontaktiranje družbe Dell« na strani 78).

Alert! Previous attempts at booting this system have failed at checkpoint [nnnn]. For help in resolving this problem, please note this checkpoint and contact Dell Technical Support (Opozorilo! Prejšnji poskusi zagona sistema so bili neuspešni na točki preverjanja [nnnn]. Za pomoč pri

odpravljanju te težave si zapišite to točko preverjanja in se obrnite na Dellovo tehnično podporo) – računalnik se trikrat zapored ni zagnal zaradi iste napake. Za pomoč se obrnite na družbo Dell (glejte razdelek »Kontaktiranje družbe Dell« na strani 78).

CPU fan failure (Okvara ventilatorja za procesor) – ventilator za procesor je pokvarjen. Za pomoč se obrnite na družbo Dell (glejte razdelek »Kontaktiranje družbe Dell« na strani 78).

System fan failure (Okvara sistemskega ventilatorja) – sistemski ventilator je pokvarjen. Za pomoč se obrnite na družbo Dell (glejte razdelek »Kontaktiranje družbe Dell« na strani 78).

Hard-disk drive failure (Napaka pogona trdega diska) – morebitna okvara pogona trdega diska med samodejnim preizkusom zagona trdega diska (POST). Za pomoč se obrnite na družbo Dell (glejte razdelek »Kontaktiranje družbe Dell« na strani 78).

Hard-disk drive read failure (Napaka pogona trdega diska) – morebitna okvara pogona trdega diska med preizkusom zagona trdega diska. Za pomoč se obrnite na družbo Dell (glejte razdelek »Kontaktiranje družbe Dell« na strani 78).

Keyboard failure (Okvara tipkovnice) – okvara tipkovnice ali odklopljen kabel tipkovnice. Tipkovnico znova namestite.

No boot device available (Ni zagonske naprave) – na trdem disku ni zagonske particije, kabel trdega diska ni priključen ali ni zagonske naprave.

- Če ste za zagonsko napravo izbrali trdi disk, preverite, ali so kabli ustrezno priključeni, pogon pravilno nameščen in izbran za zagonsko napravo.
- Odprite program za nastavitve sistema in poskrbite, da so podatki o vrstnem redu zagona pravilni. Glejte *Priročnik za servisiranje* na naslovu **support.dell.com/manuals**.

No timer tick interrupt (Ni prekinitve v delovanju časovnika) – vezje na sistemski plošči je morda pokvarjeno ali pa je prišlo do okvare sistemske plošče. Za pomoč se obrnite na družbo Dell (glejte razdelek »Kontaktiranje družbe Dell« na strani 78).

USB over current error (Napaka prekomernega pretoka prek priključka USB) – odklopite napravo USB. Naprava USB za pravilno delovanje potrebuje več energije. Za priklop naprave USB uporabite zunanji vir napajanja; če pa ima naprava dva kabla USB, priključite oba.

CAUTION – Hard Drive SELF MONITORING SYSTEM has reported that a parameter has exceeded its normal operating range. Dell recommends that you back up your data regularly. A parameter out of range may or may not indicate a potential hard drive problem (POZOR – SISTEM ZA SAMODEJNI NADZOR trdega diska je sporočil, da je parameter presešel območje normalnega delovanja. Dell priporoča, da svoje podatke redno varnostno kopirate. Parameter, ki je presešel območje normalnega delovanja, lahko pomeni morebitne težave s trdim diskom.) – napaka S.M.A.R.T., morebitna okvara trdega diska. Za pomoč se obrnite na družbo Dell (glejte razdelek »Kontaktiranje družbe Dell« na strani 78).

Hardware Troubleshooter (Odpravljanje težav s strojno opremo)

Če naprava med nastavitvijo operacijskega sistema ni zaznana ali pa je zaznana, a je nepravilno konfigurirana, lahko s programom **Hardware Troubleshooter** (Odpravljanje težav s strojno opremo) odpravite nezdržljivost.

Zagon programa Hardware Troubleshooter:

1. Kliknite **Start**  → **Help and Support** (Pomoč in podpora).
2. V iskalno polje vnesite `hardware troubleshooter` in pritisnite <Enter> za iskanje.
3. Iz rezultata iskanja izberite možnost, ki najbolj ustreza težavi, in zaključite postopek odpravljanja težav.

Program za diagnostiko Dell Diagnostics

Če imate težave z računalnikom, izvedite postopke preverjanja, opisane v razdelku »Zamrznitve in težave s programsko opremo« na strani 48, in zaženite program Dell Diagnostics, preden se obrnete na družbo Dell za tehnično pomoč. Priporočamo, da pred začetkom natisnete te postopke.

 **OPOMBA:** program Dell Diagnostics deluje samo v Dellovih računalnikih.

 **OPOMBA:** Plošča *Drivers and Utilities* (Gonilniki in pripomočki) ni nujno priložena računalniku.

Glejte razdelek *Tehnični podatki* na strani 83, če želite pregledati podatke o konfiguraciji računalnika in preveriti, ali je naprava, ki jo želite preizkusiti, prikazana v programu za nastavitev sistema in ali je vključena.

Zaženite program Dell Diagnostics s trdega diska ali plošče *Drivers and Utilities* (Gonilniki in pripomočki).

Zagon programa Dell Diagnostics s trdega diska

Program Dell Diagnostics je na skriti diagnostični particiji vašega trdega diska.

 **OPOMBA:** Če računalnik ne prikaže slike na zaslonu, se za pomoč obrnite na družbo Dell (glejte razdelek »Kontaktiranje družbe Dell« na strani 78).

1. Preverite, ali je računalnik priključen v delujočo električno vtičnico.
2. Vklopite (ali znova zaženite) računalnik.
3. Ko se prikaže logotip DELL™, takoj pritisnite <F12>. V zagonskem meniju izberite **Diagnostics** (Diagnostika) in pritisnite <Enter>. To lahko povzroči zagon programa Pre-Boot System Assessment (PSA) v vašem računalniku.

 **OPOMBA:** Če čakate predolgo in se prikaže logotip operacijskega sistema, počakajte, da se naloži namizje operacijskega sistema Microsoft® Windows®, nato pa izklopite računalnik in poskusite znova.

 **OPOMBA:** Če vidite sporočilo, da ni bilo mogoče najti nobene diagnostične particije, zaženite program Dell Diagnostics s plošče *Drivers and Utilities* (Gonilniki in pripomočki).

Če je PSA priklican:

- a. PSA zažene preizkus.
- b. Če se PSA uspešno konča, se prikaže naslednje sporočilo: »No problems have been found with this system so far. Do you want to run the remaining memory tests? This will take about 30 minutes or more. Do you want to continue? (Recommended).« (Do zdaj ni bilo najdenih nobenih težav)

s sistemom. Ali želite zagnati preostale preizkuse pomnilnika? To bo trajalo 30 minut ali več. Ali želite nadaljevati? (priporočeno)).

- c. Če imate težave s pomnilnikom, pritisnite <y>, drugače pritisnite <n>. Prikaže se to sporočilo:
- ```
»Booting Dell Diagnostic
Utility Partition. Press any
key to continue.«
```
- (Zaganjam diagnostično particijo Dell. Za nadaljevanje pritisnite katerokoli tipko).
- d. Pritisnite katero koli tipko, da se odpre okno **Choose An Option** (Izbira možnosti).

*Če PSA ni priklican:*

Če želite zagnati program Dell Diagnostics z diagnostične particije na trdem disku, pritisnite poljubno tipko in se pomaknite do okna **Choose an option** (Izberite možnost).

4. Izberite preskus, ki ga želite zagnati.
5. Če je med preskusom prišlo do napake, se prikaže sporočilo s kodo napake in opisom težave. Zapišite kodo napake in opis težave ter se za pomoč obrnite na družbo Dell (glejte razdelek »Kontaktiranje družbe Dell« na strani 78).
-  **OPOMBA:** Servisna številka računalnika je na vrhu vsakega zaslona preskusa. Servisna številka je pomembna pri prepoznavanju računalnika, ko se obrnete na družbo Dell.
6. Po končanih preskusih zaprite zaslon preskusa, da se vrnete v okno **Choose An Option** (Izberite možnost).
7. Če želite zapustiti program Dell Diagnostics in ponovno zagnati računalnik, kliknite **Exit** (Izhod).

### Zagon programa Dell Diagnostics s plošče z gonilniki in pripomočki

 **OPOMBA:** Plošča *Drivers and Utilities* (Gonilniki in pripomočki) ni nujno priložena računalniku.

1. Vstavite ploščo *Drivers and Utilities* (Gonilniki in pripomočki).
2. Izklopite in ponovno zaženite računalnik. Ko se prikaže logotip DELL™, takoj pritisnite tipko <F12>.

 **OPOMBA:** Če ste čakali predolgo in se ob čakanju prikaže logotip operacijskega sistema, počakajte, da se naloži namizje Microsoft Windows, nato pa izklopite računalnik in poizkusite znova.

 **OPOMBA:** Naslednji koraki samo enkrat spremenijo zaporedje zagona. Pri naslednjem zagonu se računalnik zažene glede na naprave, ki so določene v programu za namestitvev sistema.

3. Ko se prikaže seznam zagonskih naprav, označite **CD/DVD/CD-RW** in pritisnite <Enter>.
4. V meniju izberite možnost **Boot from CD-ROM** (Zagon s CD-ROM-a) in pritisnite <Enter>.
5. Vnesite 1 za zagon menija na CD-ju in za nadaljevanje pritisnite <Enter>.
6. Na oštevilčenem seznamu izberite **Run the 32 Bit Dell Diagnostics** (Zaženi 32-bitni program Dell Diagnostics). Če je navedenih več različic, izberite različico, ki je primerna za vaš računalnik.
7. Izberite preskus, ki ga želite zagnati.
8. Če je med preskusom prišlo do napake, se prikaže sporočilo s kodo napake in opisom težave. Zapišite kodo napake in opis težave ter se za pomoč obrnite na družbo Dell (glejte razdelek »Kontaktiranje družbe Dell« na strani 78).

-  **OPOMBA:** Servisna številka računalnika je na vrhu vsakega zaslona preskusa. Servisna številka je pomembna pri prepoznavanju računalnika, ko se obrnete na družbo Dell.
9. Po končanih preskusih zaprite zaslon preskusa, da se vrnete v okno **Choose An Option** (Izberite možnost).
  10. Če želite zapustiti program Dell Diagnostics in ponovno zagnati računalnik, kliknite **Exit** (Izhod).
  11. Odstranite ploščo *Drivers and Utilities* (Gonilniki in pripomočki).

# Obnovitev operacijskega sistema

Operacijski sistem v računalniku lahko obnovite tako:

- △ **PREVIDNOSTNI UKREP:** Z možnostjo Dell Factory Image Restore (Obnovitev Dellovih tovarniških nastavitev) ali ploščo *Operating System* (Operacijski sistem) trajno izbrišete vse podatkovne datoteke na računalniku. Če je mogoče, pred uporabo te možnosti ustvarite varnostne kopije podatkov.

| Možnost                                                                | Uporaba                                                                                                                                                                                                                                            |
|------------------------------------------------------------------------|----------------------------------------------------------------------------------------------------------------------------------------------------------------------------------------------------------------------------------------------------|
| Obnovitev sistema                                                      | kot prva rešitev                                                                                                                                                                                                                                   |
| Dell DataSafe Local Backup (Dell DataSafe za lokalne varnostne kopije) | če možnost Obnovitev sistema ni odpravila težave                                                                                                                                                                                                   |
| Medij za obnovitev sistema                                             | če napaka operacijskega sistema onemogoča uporabo možnosti Obnovitev sistema ali aplikacije DataSafe Local Backup (DataSafe za lokalne varnostne kopije)<br>pri nameščanju tovarniško nameščene programske opreme Dell na novo nameščeni trdi disk |

| Možnost                                                                   | Uporaba                                                           |
|---------------------------------------------------------------------------|-------------------------------------------------------------------|
| Dell Factory Image Restore<br>(Obnovitev Dellovih tovarniških nastavitev) | za vrnitev računalnika v stanje delovanja ob prevzemu računalnika |
| Plošča Operacijski sistem                                                 | samo za ponovno namestitev operacijskega sistema na računalnik    |



 **OPOMBA:** Plošča *Operating System* (Operacijski sistem) ni nujno priložena računalniku.

# Obnovitev sistema

Operacijski sistem Microsoft® Windows® vsebuje možnost Obnovitev sistema, ki računalnik povrne v stanje (brez vpliva na podatkovne datoteke) pred namestitvijo nezaželenih ali težavnih strojne opreme, programske opreme ali drugih sistemskih nastavitev. Vse spremembe, ki jih izvede Obnovitev sistema, lahko povsem razveljavite.

 **PREVIDNOSTNI UKREP: Podatkovne datoteke redno varnostno kopirajte. Orodje Obnovitev sistema ne nadzoruje in obnavlja podatkovnih datotek.**

## Zagon možnosti Obnovitev sistema

1. Kliknite **Start** .
2. V iskalno polje vnesite `System Restore` (Obnovitev sistema) in pritisnite <Enter>.
-  **OPOMBA:** Lahko se prikaže okno **User Account Control** (Nadzor uporabniškega računa). Če ste skrbnik računalnika, kliknite **Continue** (Nadaljuj), v nasprotnem primeru pa se pred nadaljevanjem obrnite na skrbnika.
3. Kliknite **Next** (Naprej) in sledite navodilom na zaslonu.

Če Obnovitev sistema ni odpravila težave, lahko razveljavite zadnjo obnovitev sistema.



## Razveljavljanje zadnje obnovitve sistema

 **OPOMBA:** Preden razveljavite zadnjo obnovitev sistema, shranite in zaprite vse odprte datoteke ter zaprite vse odprte programe. Ne spreminjajte, odpirajte ali brišite datotek ali programov, dokler obnovitev sistema ni končana.

1. Kliknite **Start** .
2. V iskalno polje vnesite `System Restore` (Obnova sistema) in pritisnite <Enter>.
3. Kliknite **Undo my last restoration** (Razveljavi zadnjo obnovitev), kliknite **Next** (Naprej) in sledite navodilom na zaslonu.

## Dell DataSafe Local Backup

 **PREVIDNOSTNI UKREP:** Uporaba možnosti Dell DataSafe Local Backup (Dell DataSafe za lokalne varnostne kopije) za obnovitev vašega operacijskega sistema trajno izbriše vse programe in gonilnike, ki ste jih namestili po prejetju računalnika. Preden uporabite možnost Dell DataSafe Local Backup (Dell DataSafe za lokalne varnostne kopije), ustvarite medije z varnostnimi kopijami aplikacij, ki jih morate namestiti v računalnik. Uporabite možnost Dell DataSafe Local Backup (Dell DataSafe za lokalne varnostne kopije) le, če možnost Obnova sistema ni odpravila težav z operacijskim sistemom.

 **PREVIDNOSTNI UKREP:** Čeprav je možnost Dell DataSafe Local Backup (Dell DataSafe za lokalne varnostne kopije) namenjena ohranitvi podatkovnih datotek v računalniku, je pred njeno uporabo priporočljivo ustvariti varnostne kopije podatkov.

 **OPOMBA:** Dell DataSafe Local Backup (Dell DataSafe za lokalne varnostne kopije) morda ni na voljo v vseh regijah.

 **OPOMBA:** Če Dell DataSafe Local Backup (Dell DataSafe za lokalne varnostne kopije) ni na voljo v vašem računalniku, obnovite operacijski sistem z možnostjo Obnovitev Dellovih tovarniških nastavitev (glejte »Obnovitev Dellovih tovarniških nastavitev« na strani 68).

Z možnostjo Dell DataSafe Local Backup (Dell DataSafe za lokalne varnostne kopije) lahko vrnete trdi disk v stanje delovanja ob nakupu računalnika, ne da bi izbrisali podatkovne datoteke.

Dell DataSafe Local Backup (Dell DataSafe za lokalne varnostne kopije) omogoča:

- Varnostno kopiranje in vrnitev računalnika v prejšnje stanje delovanja
- Ustvarjanje medija za obnovitev sistema

## Osnovna različica programa Dell DataSafe Local Backup (Dell DataSafe za lokalne varnostne kopije)

Če želite obnoviti operacijski sistem in programsko opremo Dell, nameščeno v tovarni, ne da bi izbrisali podatkovne datoteke:

1. Izklopite računalnik.
  2. Odklopite vse naprave (pogon USB, tiskalnik itd.), ki so priključene na računalnik, ter odstranite nedavno dodano notranjo strojno opremo.
-  **OPOMBA:** Ne odklopite napajalnika.
3. Vključite računalnik.
  4. Ko se prikaže logotip DELL™, nekajkrat pritisnite <F8>, da odprete okno **Advanced Boot Options** (Napredne možnosti za zagon).

 **OPOMBA:** Če ste čakali predolgo in se ob čakanju prikaže logotip operacijskega sistema, počakajte, da se naloži namizje Microsoft Windows, nato pa izklopite računalnik in poizkusite znova.

5. Izberite **Repair Your Computer** (Popravi računalnik).

6. V meniju **System Recovery Options** (Možnosti za obnovo sistema) izberite **Dell DataSafe Restore and Emergency Backup** (Dell DataSafe obnova in zasilna varnostna kopija) in sledite navodilom na zaslonu.

 **OPOMBA:** Postopek obnove lahko traja uro ali več, odvisno od velikosti podatkov, ki jih želite obnoviti.

 **OPOMBA:** Za več informacij si oglejte članek 353560 v zbirki znanja na spletnem mestu **support.dell.com**.

### Nadgradnja v Dell DataSafe Local Backup Professional

 **OPOMBA:** Dell DataSafe Local Backup Professional je morda nameščen v vašem računalniku, če ste ga naročili ob nakupu.

Dell DataSafe Local Backup Professional ponuja dodatne funkcije, ki omogočajo naslednje:

- Varnostno kopiranje in obnovitev računalnika na podlagi vrst datotek
- Varnostno kopiranje datotek v lokalno napravo za shranjevanje
- Razporejanje samodejnega varnostnega kopiranja

Nadgradnjo v Dell DataSafe Local Backup Professional izvedete tako:

1. Dvokliknite ikono Dell DataSafe Local Backup  v območju za obvestila na namizju.
2. Kliknite **UPGRADE NOW!** (Nadgradi zdaj!)
3. Ravnajte se po navodilih na zaslonu.

## Medij za obnovitev sistema

 **PREVIDNOSTNI UKREP:** Čeprav je medij za obnovitev sistema namenjen ohranitvi podatkovnih datotek v računalniku, je pred njegovo uporabo priporočljivo ustvariti varnostne kopije podatkov, da obnovite operacijski sistem.

Z medijem za obnovitev sistema, ki ste ga ustvarili z Dell DataSafe Local Backup (Dell DataSafe za lokalne varnostne kopije), lahko vrnete trdi disk v stanje delovanja ob nakupu računalnika, ne da bi izbrisali podatkovne datoteke.

Medij za obnovitev sistema uporabite v naslednjih primerih:

- Napaka operacijskega sistema, ki onemogoča uporabo možnosti obnovitve, ki so nameščene v računalniku.
- Napaka trdega diska, ki onemogoča obnovo podatkov.

Z medijem za obnovitev sistema povrnete tovarniške nastavitve Dell tako:

1. Vstavite medij za obnovitev sistema ali USB ključ in ponovno zaženite računalnik.
2. Ko se prikaže logotip DELL™, takoj pritisnite <F12>.

 **OPOMBA:** Če ste čakali predolgo in se ob čakanju prikaže logotip operacijskega sistema, počakajte, da se naloži namizje Microsoft Windows, nato pa izklopite računalnik in poizkusite znova.

3. S seznama izberite ustrezno zagonsko napravo in pritisnite <Enter>.
4. Ravnajte se po navodilih na zaslonu.

## Dell Factory Image Restore (Obnovitev Dellovih tovarniških nastavitev)

△ **PREVIDNOSTNI UKREP:** Uporaba programa Dell Factory Image Restore za obnovitev operacijskega sistema trajno izbriše vse podatke s trdega diska in odstrani vse programe ali gonilnike, ki ste jih namestili po prejetju računalnika. Če je mogoče, pred uporabo te možnosti ustvarite varnostno kopijo podatkov. Uporabite možnost Dell Factory Image Restore (Obnovitev Dellovih tovarniških nastavitev) le, če možnost Obnovitev sistema ni odpravila težav z operacijskim sistemom.

- ✎ **OPOMBA:** Možnost Dell Factory Image Restore (Obnovitev Dellovih tovarniških nastavitev) morda v nekaterih državah ali na nekaterih računalnikih ni na voljo.
- ✎ **OPOMBA:** Če Dell Factory Image Restore (Obnovitev Dellovih tovarniških nastavitev) ni na voljo v vašem računalniku, obnovite operacijski sistem z možnostjo Dell DataSafe Local Backup (Dell DataSafe za lokalne varnostne kopije) (glejte »Dell DataSafe za lokalne varnostne kopije« na strani 63).

Program Dell Factory Image Restore (Obnovitev Dellovih tovarniških nastavitev) uporabite samo kot zadnjo možnost za obnovitev operacijskega sistema. Ta možnost povrne trdi disk v stanje ob nakupu računalnika. Vsi programi ali datoteke, ki ste jih dodali po prejemu vašega računalnika (vključno s podatkovnimi datotekami), so trajno izbrisani s trdega diska. Podatkovne datoteke so dokumenti, preglednice, e-poštna sporočila, digitalne fotografije, glasbene datoteke itd. Če je mogoče, ustvarite varnostno kopijo vseh podatkov pred uporabo programa Dell Factory Image Restore (Obnovitev Dellovih tovarniških nastavitev).

## Zagon programa Dell Factory Image Restore (Obnovitev Dellovih tovarniških nastavitev)

1. Vključite računalnik.
2. Ko se prikaže logotip DELL™, nekajkrat pritisnite <F8>, da odprete okno **Advanced Boot Options** (Napredne možnosti za zagon).  
 **OPOMBA:** Če ste čakali predolgo in se ob čakanju prikaže logotip operacijskega sistema, počakajte, da se naloži namizje Microsoft Windows, nato pa izklopite računalnik in poizkusite znova.
3. Izberite možnost **Repair Your Computer** (Popravi računalnik).  
Prikaže se okno **System Recovery Options** (Možnosti za obnovitev sistema).
4. Izberite postavitev tipkovnice in kliknite **Next** (Naprej).

## Obnovitev operacijskega sistema

5. Če želite imeti omogočen dostop do možnosti obnove, se prijavite kot lokalni uporabnik. Če želite dostopati do ukaznega poziva, v polje **User name** (Uporabniško ime) vtipkajte `administrator` in nato kliknite **OK** (V redu).
6. Kliknite **Dell Factory Image Restore** (Obnova Dellovih tovarniških nastavitvev). Prikaže se pozdravni zaslon orodja **Dell Factory Image Restore** (Obnova Dellovih tovarniških nastavitvev).
  -  **OPOMBA:** Morda boste morali najprej izbrati **Dell Factory Tools** (Dellova tovarniška orodja) in nato **Dell Factory Image Restore** (Obnova Dellovih tovarniških nastavitvev), odvisno od vaših nastavitvev.
7. Kliknite **Next** (Naprej). Prikaže se zaslon **Confirm Data Deletion** (Potrditev brisanja podatkov).

-  **OPOMBA:** Če ne želite nadaljevati s programom Dell Factory Image Restore (Obnova Dellovih tovarniških nastavitvev), kliknite **Cancel** (Prekliči).
8. Če želite nadaljevati s formatiranjem trdega diska in obnovitvijo sistema na tovarniške nastavitve, izberite ustrezno potrditveno polje in nato kliknite **Next** (Naprej).

Zažene se proces obnove, ki lahko traja pet minut ali več. Ko sta operacijski sistem in tovarniško nameščena programska oprema obnovljena na tovarniške nastavitve, se prikaže sporočilo.
  9. Kliknite **Finish** (Dokončaj) za ponovni zagon računalnika.



## Iskanje pomoči

Če imate težave z računalnikom, jih lahko z naslednjimi koraki prepoznate in odpravite:

1. Za informacije in postopke v zvezi s težavo z računalnikom glejte razdelek »Odpravljanje težav« na strani 42.
2. Za postopke izvajanja programa Dell™ Diagnostics glejte razdelek »Dell Diagnostics« na strani 55.
3. Izpolnite »Kontrolni seznam za diagnostiko« na strani 77.
4. Pri postopkih nameščanja in odpravljanja težav uporabite Dellovo obsežno zbirko spletnih storitev, ki je na voljo na Dellovem spletnem mestu za podporo ([support.dell.com](http://support.dell.com)). Obsežnejši seznam spletnih strani z Dellovo podporo je na voljo v razdelku »Spletne storitve« na strani 72.
5. Če s prejšnjimi koraki niste odpravili težave, glejte razdelek »Pred klicem« na strani 76.

 **OPOMBA:** Dellovo podporo pokličite s telefona v bližini računalnika, da vam bo osebje za podporo lahko pomagalo pri potrebnih postopkih.

 **OPOMBA:** Dellov hitri servis morda ni na voljo v vseh državah.

Po odzivu Dellovega samodejnega telefonskega sistema vtipkajte vašo številko za hitri servis in klic bo preusmerjen ustrezni osebi za podporo uporabnikom. Če nimate kode za hitri servis, odprite mapo **Dell Accessories** (Pripomočki Dell), dvokliknite ikono **Express Service Code** (Koda za hitri servis) in sledite navodilom.

 **OPOMBA:** Nekatere storitve niso vedno na voljo na vseh lokacijah zunaj ZDA. Informacije o razpoložljivosti so na voljo pri lokalnem Dellovem zastopniku.

## Tehnična podpora in storitve za kupce

Dellova storitev za podporo ponuja odgovore na vprašanja v zvezi s strojno opremo Dell. Osebe za podporo uporabljata računalniško diagnostiko, ki omogoča hitre in natančne odgovore.

Če želite vzpostaviti stik z Dellovo službo za podporo uporabnikom, glejte razdelek »Pred klicem« na strani 76, nato pa poiščite kontaktne informacije za svojo regijo ali obiščite spletno mesto **support.dell.com**.

## DellConnect

DellConnect™ je preprosto spletno orodje, ki Dellovemu osebju za podporo in servisne storitve omogoča dostop do vašega računalnika prek širokopasovne povezave, prepoznavanje težave in popravilo pod vašim nadzorom. Za več informacij obiščite spletno stran **www.dell.com/DellConnect**.

## Spletne storitve

Več o Dellovih izdelkih in storitvah lahko preberete na naslednjih spletnih straneh:

- **www.dell.com**
- **www.dell.com/ap** (samo azijske/pacifiške države)
- **www.dell.com/jp** (samo Japonska)
- **www.euro.dell.com** (samo Evropa)
- **www.dell.com/la** (Latinska Amerika in karibske države)
- **www.dell.ca** (samo Kanada)

Dellovo podporo najdete na naslednjih spletnih straneh in e-poštnih naslovih:

## Spletne strani Dellove podpore

- **support.dell.com**
- **support.jp.dell.com** (samo Japonska)
- **support.euro.dell.com** (samo Evropa)
- **supportapj.dell.com** (samo azijske/pacifiške države)

## E-poštni naslovi Dellove podpore

- [mobile\\_support@us.dell.com](mailto:mobile_support@us.dell.com)
- [support@us.dell.com](mailto:support@us.dell.com)
- [la-techsupport@dell.com](mailto:la-techsupport@dell.com) (samo Latinska Amerika in karibske države)
- [apsupport@dell.com](mailto:apsupport@dell.com) (samo azijske/pacifiške države)

## E-poštni naslovi za trženje in prodajo izdelkov Dell

- [apmarketing@dell.com](mailto:apmarketing@dell.com) (samo azijske/pacifiške države)
- [sales\\_canada@dell.com](mailto:sales_canada@dell.com) (samo Kanada)

## Protokol za anonimni prenos datotek (FTP)

- [ftp.dell.com](http://ftp.dell.com)

Prijavite se kot uporabnik: `anonymous` in za geslo uporabite svoj e-poštni naslov.

## Storitev samodejnega obveščanja o stanju naročila

Stanje katerega koli naročenega izdelka Dell lahko preverite na spletnem mestu **support.dell.com** ali pa uporabite storitev samodejnega obveščanja o stanju naročila. Posnetek bo od vas zahteval informacije, s katerimi bo mogoče najti vaše naročilo in pripraviti poročilo.

Če imate težave z naročilom (če na primer manjkajo deli oz. so le-ti napačni ali pa je prišlo do napake v računu), obvestite Dellovo službo za pomoč uporabnikom. Pred klicem pripravite račun ali dobavnico.

Za telefonsko številko za svojo regijo glejte razdelek »Kontaktiranje družbe Dell« na strani 78.



## Informacije o izdelku

Če potrebujete informacije o dodatnih Dellovih izdelkih ali če želite naročiti katerega od izdelkov, obiščite spletno mesto **www.dell.com**. Telefonsko številko za svojo regijo ali za pogovor z vašim zastopnikom najdete v razdelku »Kontaktiranje družbe Dell« na strani 78.

## Vračilo izdelkov za popravilo v času garancije ali za vračilo denarja

Vse izdelke pripravite (ali za popravilo ali vračilo denarja) tako:

-  **OPOMBA:** Preden vrnete izdelek družbi Dell, ne pozabite varnostno kopirati podatkov na trdem disku in drugih napravah za shranjevanje v izdelku. Odstranite vse zaupne, lastniške in osebne podatke ter izmenljive medije, kot so plošče CD/DVD/Blu-ray in pomnilniške kartice. Družba Dell ne odgovarja za kakršne koli zaupne, lastniške ali osebne podatke, izgubljene ali poškodovane podatke ter poškodovane ali izgubljene izmenljive medije, ki so morda priloženi ob vračilu računalnika.

1. Pokličite Dell in sporočili vam bomo številko za vrnitev izdelka, ki jo morate jasno in vidno zapisati na zunanjo stran škatle. Za telefonsko številko za svojo regijo glejte razdelek »Kontaktiranje družbe Dell« na strani 78.
  2. Dodajte kopijo računa in pismo, v katerem pojasnujete razlog za vračilo.
  3. Dodajte kopijo kontrolnega seznama za diagnostiko (glejte razdelek »Kontrolni seznam za diagnostiko« na strani 77), na katerem so navedeni izvršeni preizkusi in vsa obvestila o napakah, ki jih je sporočil program Dell Diagnostics (glejte razdelek »Dell Diagnostics« na strani 55).
  4. Če izdelek vračate za vračilo denarja, dodajte vso dodatno opremo, ki je bila priložena izdelku (napajalni kabel, programska oprema, navodila itd.).
  5. Zapakirajte opremo, ki jo nameravate vrniti, v prvotno (ali enako) embalažo.
-  **OPOMBA:** Stroške pošiljanja krijete sami. Prav tako morate zavarovati kateri koli vrnjen izdelek in prevzeti tveganje izgube pri pošiljanju izdelka Delli. Ne sprejemamo paketov, za katere je potrebno plačilo ob prevzemu.
-  **OPOMBA:** Vrnjene izdelke, ki niso v skladu z vsemi zgoraj navedenimi zahtevami, bo družba Dell zavrnila in vrnila pošiljatelju.

## Pred klicem

**OPOMBA:** Pred klicem pripravite kodo za hitri servis. Številka omogoča, da Dellov telefonski sistem za samodejno podporo učinkovito preusmeri vaš klic. Prav tako boste morda potrebovali svojo servisno številko (ki je na zadnji strani računalnika).

### Iskanje oznake s servisno številko in koda za hitri servis

Servisno številko in kodo za hitri servis računalnika lahko najdete na nalepki na hrbtni strani računalnika.

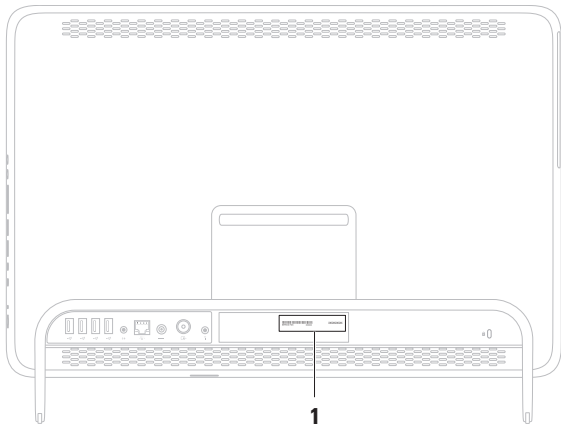

1 Oznaka s servisno številko in koda za hitro servisiranje

Ne pozabite izpolniti kontrolnega seznama za diagnostiko. Če je mogoče, pred klicem vklopite računalnik in pokličite s telefona v bližini računalnika. Morda boste morali vpisati nekaj ukazov s tipkovnico, posredovati podrobne informacije med postopkom odpravljanja težav ali izvesti druge korake za odpravljanje težav, ki so možni samo na samem računalniku. Poskrbite, da imate v bližini vso računalniško dokumentacijo.

### **Kontrolni seznam za diagnostiko**

- Ime:
- Datum:
- Naslov:
- Telefonska številka:
- Servisna številka (črna koda na zadnji strani računalnika):
- Koda za hitri servis:
- Številka za vračilo izdelka (če jo je posredoval Dellov tehnik za podporo):
- Operacijski sistem in različica:
- Naprave:
- Razširitvene kartice:
- Ali ste povezani v omrežje? Da/Ne
- Omrežje, različica in omrežni vmesnik:
- Programi in različice:

Če želite izvedeti vsebino datotek za zagon računalnika, si oglejte dokumentacijo operacijskega sistema. Če je v računalnik priključen tiskalnik, natisnite vsako datoteko. Drugače si zapišite vsebino vsake datoteke, preden pokličete družbo Dell.

- Sporočilo o napaki, koda piska ali diagnostična koda:
- Opis težave in izvedeni postopki za odpravljanje težave:

## Kontaktiranje družbe Dell

Kupci v Združenih državah kličite 800-WWW-DELL (800-999-3355).

 **OPOMBA:** Če nimate internetne povezave, lahko kontaktne podatke najdete na računu, embalaži, blagajniškem izpisku ali v katalogu Dellovih izdelkov.

Dell ponuja različne možnosti za servis in podporo prek spleta in telefona. Razpoložljivost storitev je odvisna od države in izdelka; nekatere storitve morda niso na voljo v vašem območju.

Vzpostavitev stika z družbo Dell za prodajo, tehnično podporo ali podporo uporabnikom:

1. Obiščite spletno mesto **[www.dell.com/ContactDell](http://www.dell.com/ContactDell)**.
2. Izberite državo ali regijo.
3. Glede na potrebe izberite ustrezno povezavo za storitev ali podporo.
4. Izberite način za kontaktiranje družbe Dell, ki vam ustreza.





# Iskanje dodatnih informacij in virov

## Če želite:

znova namestiti operacijski sistem

poiskati številko modela računalnika

zagnati diagnostični program za vaš računalnik

ponovno namestiti sistemsko programsko oprema

poiskati več informacij o operacijskem sistemu in funkcijah Microsoft Windows

nadgraditi računalnik z novim ali dodatnim pomnilnikom ali novim trdim diskom

ponovno namestiti ali zamenjati obrabljen ali okvarjen del

## Glejte:

razdelek »Medij za obnovitev sistema« na strani 67

zadnjo stran računalnika

razdelek »Diagnostika Dell« na strani 55

razdelek »My Dell Downloads« na strani 52

**support.dell.com**

*Priročnik za servisiranje* na spletnem mestu **support.dell.com/manuals**



**OPOMBA:** V nekaterih državah lahko odpiranje in zamenjava delov računalnika odvzame pravico do garancije. Preden pričnete z delom v notranjosti računalnika, preverite vašo garancijo in pravilnike za vračilo.

## Če želite:

poiskati informacije o varnem delu z računalnikom

pregledati informacije o garanciji, pogoje in določila (samo Združene države), varnostna navodila, informacije o predpisih, informacije o ergonomiji in licenčno pogodbo za končnega uporabnika

poiskati svojo servisno številko/kodo za hitri servis – servisno številko morate uporabiti za identifikacijo računalnika na spletnem mestu **support.dell.com** ali ko kontaktirate tehnično podporo.

## Glejte:

dokumentacijo o varnosti in zakonskih predpisih, ki je priložena računalniku, in domačo stran za skladnost s predpisi na spletnem naslovu

**[www.dell.com/regulatory\\_compliance](http://www.dell.com/regulatory_compliance)**

zadnjo stran računalnika

**Dellov center za podporo.** Za zagon **Dellovega centra za podporo** kliknite

ikono  v območju za obvestila na namizju

**Če želite:**

poiskati gonilnike, prenose in datoteke za branje

dostopati do tehnične podpore in pomoči v zvezi z izdelki

preveriti stanje svojega naročila za nove nakupe

poiskati rešitve in odgovore na splošna vprašanja

poiskati informacije o najnovejših novicah o tehničnih spremembah v računalniku ali o naprednem tehničnem referenčnem materialu za serviserje ali izkušene uporabnike



**Glejte:**

**[support.dell.com](http://support.dell.com)**

---

# Tehnični podatki

Ta razdelek vsebuje informacije, ki jih boste morda potrebovali za nastavitve računalnika, posodobitev gonilnikov in nadgradnjo računalnika.

 **OPOMBA:** Ponudbe se lahko razlikujejo glede na regijo. Več informacij o konfiguraciji vašega računalnika najdete v razdelku **About Your System** (O vašem sistemu) v **Dellovem centru za podporo**. Za zagon **Dellovega centra za podporo** kliknite ikono  v območju za obvestila na namizju.

## Model računalnika

---

Inspiron One 2205

## Procesor

---

Vrsta AMD Athlon™ II X2

## Sistemski nabor vezij

---

Vrsta AMD® M880G + SB820M

## Pogoni

---

Notranji en 3,5-palčni trdi disk SATA

Zunanji en kombiniran pogon s pladnjem za nalaganje SATA DVD+/-RW/Blu-ray Disc™ (po izbiri)/ plošča Blu-ray za večkratno zapisovanje (po izbiri) in bralnik pomnilniških kartic 7-v-1.

### Pomnilnik

---

|                                   |                                                |
|-----------------------------------|------------------------------------------------|
| Priključki pomnilniškega modula   | dva uporabniku dostopna priključka UDIMM       |
| Zmogljivosti pomnilniških modulov | 1 GB, 2 GB in 4 GB                             |
| Vrsta pomnilnika                  | 1333 MHz UDIMM DDR3, samo pomnilnik, ki ni ECC |
| Najmanjša zmogljivost pomnilnika  | 1 GB                                           |
| Največja zmogljivost pomnilnika   | 4 GB                                           |

### Pomnilnik

---

|                                |                          |
|--------------------------------|--------------------------|
| Možne konfiguracije pomnilnika | 1 GB, 2 GB, 3 GB in 4 GB |
|--------------------------------|--------------------------|



**OPOMBA:** Navodila o nadgradnji pomnilnika poiščite v *Priročniku za servisiranje* na spletnem mestu **[support.dell.com/manuals](http://support.dell.com/manuals)**.

**Video**

## UMA

Video krmilnik ATI Mobility Radeon™ HD 4270

## Ločen

Video krmilnik ATI Mobility Radeon HD 5470

**Zvok**

Zvočni krmilnik Zvok visoke ločljivosti Realtek ALC272

Zvočnik dva 4-vatna zvočnika

Mikrofon en digitalni mikrofon

Nadzor glasnosti s programsko opremo, medijskimi gumbi

**Zunanji priključki**

## Zvok:

stranska plošča en priključek za stereo slušalke/zvočnike in en priključek za vhod mikrofona

Zadnja plošča en izhodni priključek priključek RJ45

Omrežni vmesnik

USB dva priključka USB s podporo 2.0 na sprednji in štirje na zadnji plošči

Priključek za vhod antene (po izbiri) en priključek MCX

Priključek za infrardeči (IR) blaster (po izbiri) en priključek

Bralnik pomnilniških kartic ena reža 7-v-1

### Notranji priključki

---

|      |                  |
|------|------------------|
| MXM3 | ena reža vrste A |
| PCIe | dve mini reži    |

### Bralnik pomnilniških kartic

---

|                 |                                                                                                                                                                                                        |
|-----------------|--------------------------------------------------------------------------------------------------------------------------------------------------------------------------------------------------------|
| Podprte kartice | Kartica Secure Digital (SD)<br>Multimedia Card (MMC)<br>Memory Stick (MS)<br>Memory Stick PRO (MSPRO)<br>Kartica xD-Picture (xD)<br>Kartica Hi Speed-SD<br>Kartica Secure Digital High Capacity (SDHC) |
|-----------------|--------------------------------------------------------------------------------------------------------------------------------------------------------------------------------------------------------|

### Komunikacija

---

|                   |                                              |
|-------------------|----------------------------------------------|
| Omrežni vmesnik   | 10/100/1000 Ethernet LAN na sistemski plošči |
| Brezžično omrežje | Brezžična tehnologija Wi-Fi in Bluetooth®    |

### Kamera

---

|                  |                                                                                       |
|------------------|---------------------------------------------------------------------------------------|
| Slikovne pike    | 1,3 milijona slikovnih pik                                                            |
| Ločljivost videa | 1280 x 1024 pri 8 slikah na sekundo<br>160 x 120 - 640 x 480 pri 30 slikah na sekundo |

### Akumulator

---

|       |                                               |
|-------|-----------------------------------------------|
| Vrsta | 3 V CR-2032 litijev akumulator v obliki gumba |
|-------|-----------------------------------------------|



## Zaslon

---

|                     |                                              |
|---------------------|----------------------------------------------|
| Vrsta               | 21,5-palčni WLED<br>polne visoke ločljivosti |
| Najvišja ločljivost | 1920 x 1080                                  |

## Napajalnik

---

 **OPOMBA:** Uporabljajte samo napajalnike, ki so bili odobreni za uporabo z računalnikom. Za več informacij glejte varnostne informacije, ki so priložene vašemu računalniku.

|                 |                                  |
|-----------------|----------------------------------|
| Vhodna napetost | 100–240 V pri<br>izmeničnem toku |
|-----------------|----------------------------------|

Vhodni tok:

|       |               |
|-------|---------------|
| 90 W  | 1,50 A        |
| 130 W | 2,30 A/2,50 A |

|                  |                |
|------------------|----------------|
| Vhodna frekvenca | 50–60 Hz       |
| Izhodna moč      | 90 W ali 130 W |

## Napajalnik

---

Izhodni tok:

|      |        |
|------|--------|
| 90 W | 4,62 A |
|------|--------|

|       |        |
|-------|--------|
| 130 W | 6,70 A |
|-------|--------|

|                             |                                   |
|-----------------------------|-----------------------------------|
| Nazivna izhodna<br>napetost | 19,50 +/- 1 V za<br>enosmerni tok |
|-----------------------------|-----------------------------------|

Razpon temperature:

|                   |                                         |
|-------------------|-----------------------------------------|
| Med<br>delovanjem | Od 0° do 40 °C<br>(od 32° do 104 °F)    |
| V skladišču       | od -40° do 70 °C<br>(od -40° do 158 °F) |

### Fizični opis

---

|                       |                                                        |
|-----------------------|--------------------------------------------------------|
| Višina                | 400 mm (15,7 palca)                                    |
| Širina                | 530 mm (20,9 palca)                                    |
| Globina               | 87 mm (3,4 palca)                                      |
| Teža:                 |                                                        |
| Zaslon na dotik       | mogoče konfigurirati na manj kot 8,10 kg (17,86 funta) |
| Brez zaslona na dotik | mogoče konfigurirati na manj kot 7,40 kg (16,31 funta) |

### Okolje računalnika

---

Razpon temperature:

|                |                                             |
|----------------|---------------------------------------------|
| Med delovanjem | Od 10 °C do 35 °C<br>(od 50 °F do 95 °F)    |
| V skladišču    | Od -40 °C do 65 °C<br>(od -40 °F do 149 °F) |

Relativna vlažnost (najvišja)      Od 10 % do 90 %  
(brez kondenzacije)

Najvišja izmerjena vibracija (z uporabo naključnega vibracijskega razpona, ki posnema uporabniško okolico):

|                  |           |
|------------------|-----------|
| Med delovanjem   | 0,26 GRMS |
| Med nedelovanjem | 2,20 GRMS |

## Okolje računalnika

---

Nadmorska višina (največja):

|                |                                                    |
|----------------|----------------------------------------------------|
| Med delovanjem | Od –15,2 do 3048 m<br>(od –50 do 10.000 čevljev)   |
| V skladišču    | Od –15,2 do 10.668 m<br>(od –50 do 35.000 čevljev) |

## Okolje računalnika

---

Največji udarec (med delovanjem – izmerjeno s programom Dell Diagnostics na trdem disku in pri 2 ms polsinusnega impulza; med nedelovanjem – izmerjeno pri izklopljenem trdem disku in 2 ms polsinusnega impulza):

|                             |                                             |
|-----------------------------|---------------------------------------------|
| Med delovanjem              | 40 G za 2 ms s spremembo hitrosti 51 cm/s   |
| Med nedelovanjem            | 40 G za 22 ms s spremembo hitrosti 609 cm/s |
| Nivo kontaminiranosti zraka | G2 ali manj, kot določa ISA-S71.04-1985     |

# Dodatek

## Obvestilo o tehnologijah Macrovision

Ta izdelek vsebuje tehnologijo za zaščito avtorskih pravic, ki je v ZDA zaščiten z določenimi patenti in drugimi pravicami intelektualne lastnine, ki so v lasti družbe Macrovision Corporation in drugih lastnikov pravic. Uporabo te tehnologije za zaščito avtorskih pravic mora odobriti družba Macrovision Corporation in je namenjena samo za domačo ali omejeno uporabo, razen če družba Macrovision Corporation ne določa drugače. Obratno inženirstvo ali razstavitev je prepovedana.

## Informacije za NOM ali uradni mehiški standard (samo za Mehiko)

Naslednje informacije so v skladu z zahtevami uradnega mehiškega standarda (NOM) zapisane na napravi(-ah), opisani(-h) v tem dokumentu:

### Uvoznik:

Dell México S.A. de C.V.

Paseo de la Reforma 2620 - 11°

Col. Lomas Altas

11950 México, D.F.

| <b>Zakonsko določena številka modela</b> | <b>Napetost</b>               | <b>Frekvenca</b> | <b>Poraba električne energije</b> | <b>Izhodna napetost</b>     | <b>Izhodna intenziteta</b> |
|------------------------------------------|-------------------------------|------------------|-----------------------------------|-----------------------------|----------------------------|
| W03B                                     | 100–240 V pri izmeničnem toku | 50–60 Hz         | 1,50 A/<br>2,30 A/<br>2,50 A      | 19,50 V pri enosmernem toku | 4,62 A/6,70 A              |

Več podrobnosti je na voljo v varnostnih informacijah, priloženih računalniku.

Za dodatne informacije o varnem delu obiščite domačo stran za skladnost s predpisi na spletnem mestu [www.dell.com/regulatory\\_compliance](http://www.dell.com/regulatory_compliance).

# Indeks

## B

brežžična omrežna povezava **45**

## D

DellConnect **72**

Dell Diagnostics **55**

Dell Factory Image Restore (Obnovitev  
Dellovih tovarniških nastavitev) **68**

Dellov center za podporo **51**

Dell Stage **34**

DVD-ji, predvajanje in ustvarjanje **39**

## E

e-poštni naslovi

za tehnično podporo **73**

e-poštni naslovi za podporo **73**

## F

FTP, prijava v, anonimna **73**

funkcije programske opreme **38**

## G

garancijska vračila **74**

gonilniki in prenosi **82**

gumb za vklop in lučka napajanja **24**

## H

Hardware Troubleshooter (Odpravljanje  
težav s strojno opremo) **55**

## I

internetna povezava **20**

iskanje več informacij **80**

ISP

ponudnik internetnih storitev **20**

izdelki

informacije in nakup **74**

## **K**

klicanje družbe Dell **78**

kontrolni seznam za diagnostiko **77**

## **L**

lučka dejavnosti trdega diska **23**

## **M**

mesta za podporo

po svetu **72**

možnosti ponovne namestitve sistema **60**

## **N**

nastavitev, preden začnete **5**

## **O**

obnovitev tovarniških nastavitev **68**

odpravljanje težav **42**

omrežna povezava

popravljanje **45**

## **P**

plošče

uporaba **28**

pomoč

pridobivanje pomoči in podpore **71**

pošiljanje izdelkov

za vračilo ali popravilo **75**

poteze

zaslon na dotik **36**

pretok zraka, omogočanje **5**

priključek za mikrofonski **23**

## **R**

računalnik, nastavitev **5**

## S

sistemska sporočila **52**

slušalke

priključek **23**

spletno vzpostavljane stika z družbo

Dell **78**

storitve za stranke **72**

## T

tehnični podatki **83**

težave, odpravljanje **42**

težave s pomnilnikom

odpravljanje **48**

težave s programsko opremo **48**

postavitev diagnoze **55**

težave z napajanjem, odpravljanje **46**

TV-kartica

nastavitev **11**

## V

vir, iskanje več **80**

vzpostavljane povezave

z internetom **20**

## W

Windows

čarovnik za združljivost programske  
opreme **49**

nastavitev **17**

ponovna namestitvev **61**

## Ž

žično omrežje

omrežni kabel, priključitev **8**

## Z

zmogljivosti računalnika **38**

zračenje, zagotovitev **5**





[www.dell.com](http://www.dell.com) | [support.dell.com](http://support.dell.com)